

Medtronic



Suture  
Products  
Catalog

縫合糸製品 総合カタログ

# 目次

## 1

### 仕様と特徴

カタログの見方 .....	P.3
縫合糸一覧 .....	P.4
パッケージの見方 .....	P.5
パッケージの特長 .....	P.6
医療用縫合糸の規格 .....	P.7
特定保険医療材料適用・製品一覧 .....	P.8
クラス分類 .....	P.8
縫合針の種類 .....	P.9
縫合針一覧 .....	P.10

## 2

### バープ付縫合糸

#### V-Loc クロージャーデバイス

● V-Loc 90 クロージャーデバイス .....	P.15
● V-Loc 180 クロージャーデバイス .....	P.17
● V-Loc PBT クロージャーデバイス .....	P.19

## 5

Appendix .....	P.98
----------------	------

# 3

## 吸収性縫合糸

### ● ポリゾーブ

コーテッドブレイド合成吸収性縫合糸	
丸針	P.23
プロテクトポイント針	P.29
プラントテーパーパーポイント針	P.30
テーパーパーカッティング針	P.30
コスメティック逆三角針	P.31
逆三角針	P.31
プレミアムポイントヘラ型針	P.34
プレカット	P.35

### ● マクソン

モノフィラメント合成吸収性縫合糸	
丸針	P.37
プロテクトポイント針	P.40
プラントテーパーパーポイント針	P.40
テーパーパーカッティング針	P.41
逆三角針	P.41
コスメティック逆三角針	P.42
プレカット	P.42

### ● バイオン

モノフィラメント合成吸収性縫合糸	
丸針	P.45
プロテクトポイント針	P.48
プラントテーパーパーポイント針	P.48
逆三角針	P.49
コスメティック逆三角針	P.49
プレカット	P.50

### ● カプロシン

モノフィラメント合成吸収性縫合糸	
丸針	P.53
コスメティック逆三角針	P.54

# 4

## 非吸収性縫合糸

### ● サージプロII / サージプロ

モノフィラメントポリプロピレン縫合糸	
丸針	P.57
テーパーパーカッティング針	P.63
コスメティック逆三角針	P.64
逆三角針	P.64

### ● タイクロン

コーテッドブレイドポリエステル縫合糸	
丸針	P.67
テーパーパーカッティング針	P.70
逆三角針	P.71
プレカット / 巻糸	P.73

### ● プレジェット

オーバルプレジェット	P.74
------------	------

### ● サージダック

ブレイドポリエステル縫合糸 (ノンコーティング)	
プレミアムポイント逆ヘラ型針	P.77
プレミアムポイントヘラ型針	P.77

### ● モノソフ

モノフィラメントナイロン縫合糸	
丸針	P.79
コスメティック角針	P.80
コスメティック逆三角針	P.80
逆三角針	P.81
プレミアムポイントヘラ型針	P.83
プレカット	P.83

### ● サージロン

コーテッドブレイドナイロン縫合糸	
丸針	P.85
コスメティック逆三角針	P.86
逆三角針	P.86
プレカット	P.87

### ● ノバフィル

モノフィラメントポリブテステル縫合糸 (ノンコーティング)	
丸針	P.89
コスメティック逆三角針	P.89
カッティングシャープ針	P.89
逆三角針	P.89

### ● ソフシルク

コーテッドブレイドシルク縫合糸	
丸針	P.91
コスメティック逆三角針	P.93
逆三角針	P.93
プレミアムポイントヘラ型針	P.93
プレカット	P.94

### ● スチール

ステンレススチール縫合糸	
テーパーパーカッティング針	P.97
逆三角針	P.97

# カタログの見方

## 製品コード一覧表の見方

各ページの一覧表は、製品コードを基本として、以下の内容で構成されています。

**針**: 実寸サイズの針の図

(印刷上、若干の誤差が生じることがございます。)

**糸の長さ**: センチメートルで表示

同時に、1パックに入っている糸の本数も表示  
(表示のない場合は1パック1本入り)

**色**: 糸の色

**糸の太さ**: U.S.Pサイズで表示

針	糸の長さ	色	糸の太さ		
			4-0	3-0	2-0
3/8 CIRCLE 16 mm 	Edgellant™ 30cm	無色	VLOCL1413 <input type="checkbox"/>		

## 1箱入数

通常、1箱に36パック入りです。

ただし、次の場合は例外になります。

商品コードの上に下記の記号が入っている場合、

は半ダース入り(6パック)、 は1ダース入り(12パック)、 は2ダース入り(24パック)となります。

<b>OPTIVIS™</b>	ブロンズニードル
+	PTFE プレジェット付 3mm (タテ) × 3mm (ヨコ)
++	PTFE プレジェット付 3mm (タテ) × 7mm (ヨコ)
+++	PTFE プレジェット付 3mm (タテ) × 5mm (ヨコ)
++++	PTFE プレジェット付 4.8mm (タテ) × 9.5mm (ヨコ)
§	PTFE オーバルプレジェット付 3mm (タテ) × 6mm (ヨコ)
<b>D-Tach™</b>	D-Tach™ 引き抜き可能針
◆	この製品はご注文の際、在庫の確認をお願い致します。
<input type="checkbox"/>	特注品のため、ご注文の際、在庫の確認をお願い致します。
<input type="checkbox"/>	ストレートパック

# 縫合糸一覧

## 吸収性

### 合成

編糸		モノフィラメント			
ポリゾーブ™		カプロシン™	バイオン™	マクソン™	
					
生体内抗張強度	吸収日数	生体内抗張強度	吸収日数	生体内抗張強度	吸収日数
USP及びEPの定める 結節抗張力に対して 埋植後2週間：約80% 埋植後3週間：約30%	56～70日	USP及びEPの定める 結節抗張力に対して 埋植5日後：50～60% 埋植10日後：20～30% 埋植約21日後に初期抗張力を喪失	約56日	USP及びEPの定める 結節抗張力に対して 埋植後2週間：約75% 埋植後3週間：約40%	90～110日
				初期抗張強度に対して 埋没後2週：約75% 埋没後4週：約50% 埋没後6週：約25%	約2～6か月

### バーブド

V-Loc™ 90クロージャーデバイス		V-Loc™ 180クロージャーデバイス	
			
生体内残存抗張力	吸収日数	生体内残存抗張力	吸収日数
抗張力規格に対して 7日目：約90% 14日目：約75%	約90～110日	抗張力規格に対して 7日目：約80% 14日目：約75% 21日目：約65%	約180日

## 非吸収性

### 合成

編糸		
タイクロン™	サージダック™	サージロン™
		

### モノフィラメント

サージプロ™ II	サージプロ™	モノソフ™
		

### ノバフィル™



### バーブド

#### V-Loc™ PBTクロージャーデバイス



## 非吸収性

### 天然

編糸
ソフシルク™

### モノフィラメント

スチール

## 組織補強用

### 非吸収性

#### プレジエット

#### オーバルプレジエット



# パッケージの見方

ボックスはグラフィックス、色のコントラストなど製品の識別がはっきり行えるように工夫しています。注文番号・糸・針のサイズなど必要な情報をボックスやパッケージに記載しています。

医薬品医療機器法等に基づく記載事項はボックスのラベルを参照ください

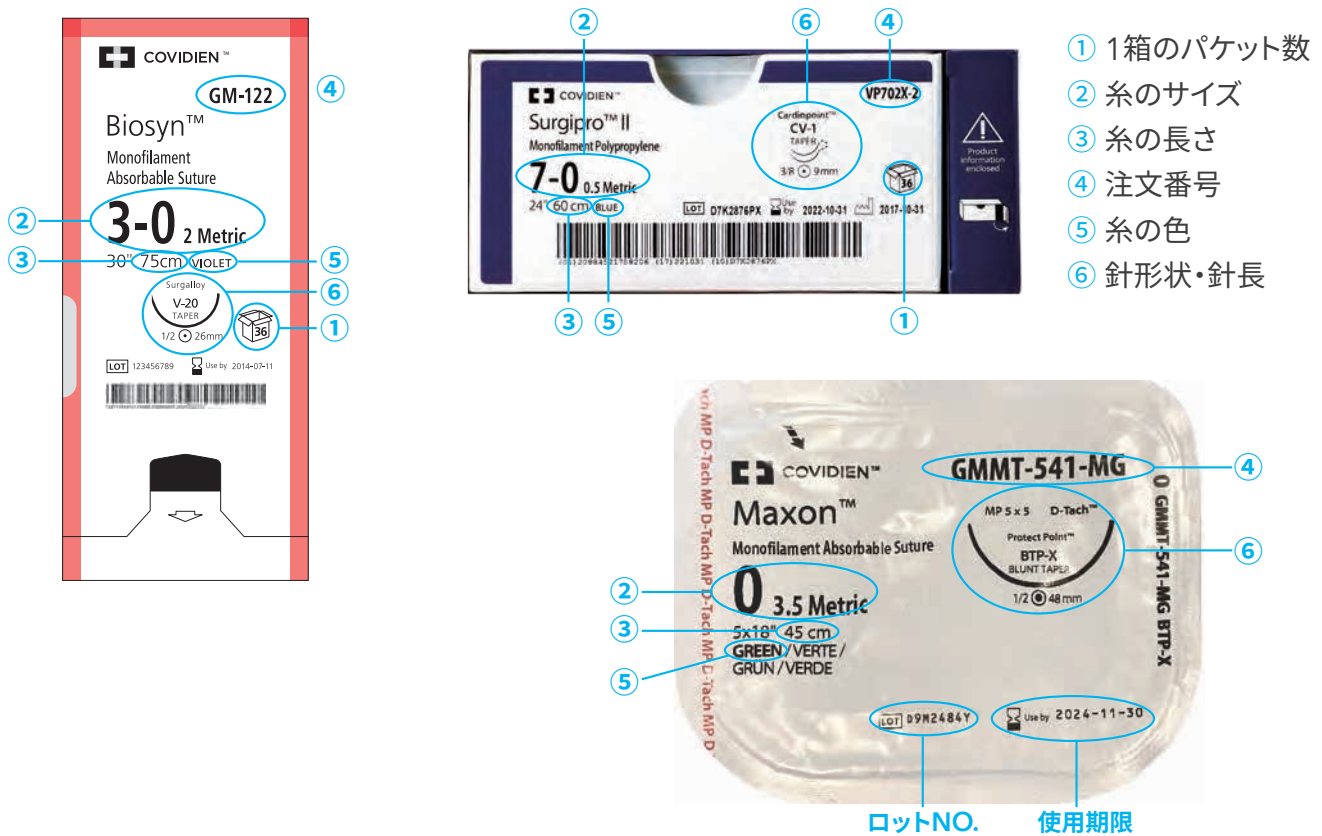

# ロット番号の見方

各縫合糸ボックスにはロット番号が表示され、そこから製造年月日などを読み取ることができます。



# パッケージの特長

## シングルパッケージ

合成吸収性縫合糸  
(タイベック&アルミパッケージ)



合成非吸収性縫合糸  
(タイベック&紙パッケージ)



## レーストラック™ パッケージ

取りやすく糸ぐせの少ないパッケージです。

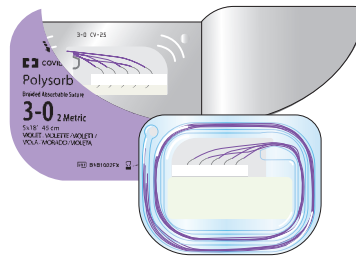

## NuPack™

パッケージメモリーが大幅に減少しました。

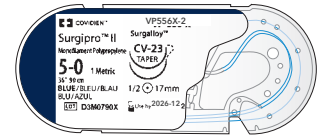

## バタフライパッケージ

両面テープによりパッケージを固定できます。

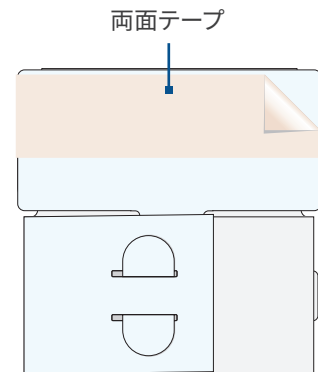
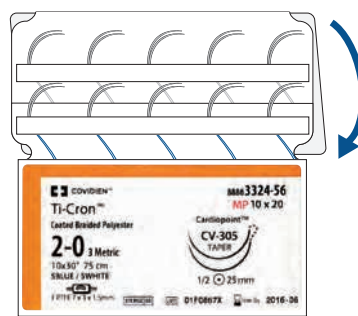
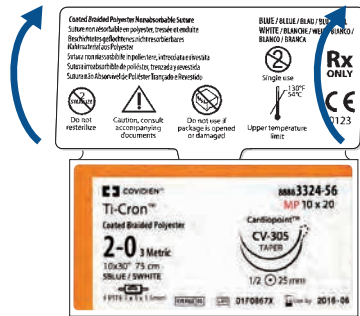

## ストレートパッケージ



# 医療用縫合糸の規格

## U.S.P. (米国薬局方) 39版による規格

### 合成吸収性縫合糸

糸の太さ		糸の直径 (mm)		結節抗張力 (N)
U.S.P.サイズ	メトリックサイズ (Gauge No.)	最 小	最 大	
12-0	0.01	0.001	0.009	-
11-0	0.1	0.010	0.019	-
10-0	0.2	0.020	0.029	0.24
9-0	0.3	0.030	0.039	0.49
8-0	0.4	0.040	0.049	0.69
7-0	0.5	0.050	0.069	1.37
6-0	0.7	0.070	0.099	2.45
5-0	1	0.100	0.149	6.67
4-0	1.5	0.150	0.199	9.32
3-0	2	0.200	0.249	17.4
2-0	3	0.300	0.339	26.3
0	3.5	0.350	0.399	38.2
1	4	0.400	0.499	49.8
2	5	0.500	0.599	62.3
3・4	6	0.600	0.699	71.5
5	7	0.700	0.799	-

## U.S.P. (米国薬局方) 39版による規格

## 日本工業規格 (JIS-T4101)

### 非吸収性縫合糸

### 医療用絹製縫合糸

糸の太さ		糸の直径 (mm)		結節抗張力 (N) ※1			糸の太さ		糸の直径 (mm)		結節抗張力 (N)
U.S.P.サイズ	メトリックサイズ (Gauge No.)	最 小	最 大	クラス1	クラス2	クラス3	号 数	最 小	最 大		
				絹糸 合成繊維	木綿糸 リネン糸など	モノフィラメント 又は マルチフィラメント 金属糸					
12-0	0.01	0.001	0.009	0.01	-	0.02					
11-0	0.1	0.010	0.019	0.06	0.05	0.20					
10-0	0.2	0.020	0.029	0.194	0.14	0.59					
9-0	0.3	0.030	0.039	0.424	0.28	0.68					
8-0	0.4	0.040	0.049	0.59	0.39	1.08					
7-0	0.5	0.050	0.069	1.08	0.59	1.57					
6-0	0.7	0.070	0.099	1.96	1.08	2.65					
5-0	1	0.100	0.149	3.92	2.26	5.30	1	0.10	0.15	1.47	
4-0	1.5	0.150	0.199	5.88	4.51	8.04	2	0.15	0.20	2.94	
3-0	2	0.200	0.249	9.41	6.47	13.3	3	0.20	0.27	5.88	
2-0	3	0.300	0.339	14.1	10.0	17.6	4	0.27	0.34	8.83	
0	3.5	0.350	0.399	21.2	14.2	33.3	5	0.34	0.41	11.77	
1	4	0.400	0.499	26.7	17.8	46.7	6	0.41	0.48	14.71	
2	5	0.500	0.599	34.5	24.9	57.8	7	0.48	0.56	19.12	
3・4	6	0.600	0.699	47.8	36.1	89.3	8	0.56	0.64	29.42	
5	7	0.700	0.799	60.4	-	112	9	0.64	0.74	35.3	
6	8	0.800	0.899	71.4	-	133	10	0.74	0.86	51.49	
7	9	0.900	0.999	88.6	-	156					
8	10	1.000	1.099	-	-	178					
9	11	1.100	1.199	-	-	201					
10	12	1.200	1.299	-	-	224					

※1 USP 39版による非吸収性縫合糸の結節抗張力規格は、滅菌済みのものです。未滅菌のクラス1～2の非吸収性縫合糸は、上表より25%増の値です。



# 特定保険医療材料適用・製品一覧

特定保険医療材料	製品名	製品コード	規格(サイズ等)	材料価格 (告示価格) 2016.4.1~	1cmあたりの 材料価格 2016.4.1	医療機器 承認番号
075.固定用金属線						
(1) 金属線 ① ワイヤー 略称(金属線・ F-6-a-1)	スチール	2420-09	4号、45cm、 強彎逆三角針48mm	¥720/本	¥16	20500BZY00564000
		2392-49	7号、45cm、 強彎テーパーカッティング針48mm			
		2392-69	6号、45cm、 強彎テーパーカッティング針48mm			
		2393-69	6号、45cm、 強彎テーパーカッティング針48mm			
		2393-89	5号、45cm、 強彎テーパーカッティング針48mm			

特定保険医療材料	製品名	製品コード	規格(サイズ等)	材料価格 2021.4.1~	医療機器 承認番号
099.組織代用人工繊維布					
(5) プレジェクト・ チューブ 略称(繊維布・ プロジェクト)	オーバルプロジェクト 3×6	VPG36FE	3mm×6mm	¥162/個	30200BZX00109000
	タイクロン	プロジェクト装着対象製品はカタログ本文を ご参照ください			20500BZY00342A01
	サージプロII				22000BZX00734000







## クラス分類

(※平成17年度改正薬事法による)

医療機器は人体に与えるリスクに応じて「高度管理医療機器」「管理医療機器」「一般医療機器」「特定保守管理医療機器」に分類されます。クラス分類は下記の通りです。

類 型	クラス	製 品	
高度管理医療機器	IV	縫合糸	(合成吸収性縫合糸) V-Loc™ 90 クロージャーデバイス V-Loc™ 180 クロージャーデバイス カプロシン™ バイオシン™ マクソン™ ポリゾーブ™
	III	縫合糸	(非吸収性縫合糸) V-Loc™ PBT クロージャーデバイス サージプロ™ II サージプロ™ タイクロン™ サージダック™ モノソフ™ サージロン™ ノバフィル™ ソフシルク™ スチール プロジェクト

# 縫合針の種類







<p>3/8 CIRCLE 弱彎</p> 	<p>血管・胆管・神経・硬膜・眼科・ 泌尿器生殖器など</p>	<p>1/2 CIRCLE 強彎</p> 	<p>消化管・血管・胆管・神経・硬膜・腱・ 筋膜・腹膜・泌尿器生殖器・骨盤・心筋・ 皮膚など</p>
<p>5/8 CIRCLE 強強彎</p> 	<p>肛門・骨盤腔内組織・泌尿器生殖器・ 口腔・トロカー創の閉創など</p>	<p>1/4 CIRCLE 弱弱彎</p> 	<p>眼科・マイクロサージェリー</p>
<p>直針</p> 	<p>タバコ縫合・腱・皮膚・靭帯など</p>	<p>スキー針</p> 	<p>腹腔鏡下手術での体内縫合</p>

針先の形状と断面	マーク	針の名称	用途
	○	丸針	最も使用範囲が広い。 腹膜、筋膜、消化管、血管、神経など。
	◎	プロテクトポイント針	先端が鋭利ではなく鈍な形状になっている安全性を重視した針。 肝臓などの血管に富んだ実質臓器や、閉腹、閉胸、閉創時（腹膜、筋膜、皮下、肋間固定など）に使用され、針刺し事故の予防目的に開発された。
	●	ブラントテーパーポイント針	
	●	鈍針	
	▼	逆三角針	通常「角針」と呼ばれるのはこのタイプ。 針の刺通性に優れており、表皮、真皮など固い組織に使用。
	⊙	テーパーカッティング針	針先端にカッティングエッジが形成されており、硬い組織（腱、靭帯、石灰化した血管・弁など）に使用。
	◀	プレミアムポイントヘラ型針	逆台形で上底の両側に刃がついている。組織を薄くひろうように設計されており、主に眼科で使用。（結膜、強膜、角膜等）

# 縫合針一覧









## ◎ マイクロサージェリー丸針

### 3/8 CIRCLE









MV-50-3	4 mm	
MV-70-3	4 mm	
MV-135-3	4 mm	
MV-70-4	5 mm	
MV-100-4	5 mm	
MV-135-4	5 mm	
MV-135-5	6 mm	
MV-175-8	8 mm	

## ◎ 丸針

### 3/8 CIRCLE











CV-1	9 mm	
CV-310	10 mm	
CV	11 mm	
CV-11/CV-301	13 mm	
CV-307	16 mm	
CV-15	17 mm	
CV-327	18 mm	
CV-13	22 mm	
CV-17	32 mm	

### 1/2 CIRCLE



CV-20/CV-337	10 mm	
CVF-21	12 mm	
CV-22/CV-330	13 mm	
CV-331	16 mm	
CV-23/CVF-23	17 mm	
CV-24/CV-316	20 mm	
CV-25	22 mm	
CV-305	25 mm	
V-20	26 mm	

## ◎ 丸針

### 1/2 CIRCLE

V-30	30 mm	
CV-300	35 mm	
V-26	37 mm	
GS-23	22 mm	
GS-22	27 mm	
GS-21	37 mm	
GS-24	40 mm	
GS-25	48 mm	
GS-26	65 mm	
HGS-21	37 mm	

### 5/8 CIRCLE

GU-46	27 mm	
GU-45	37 mm	

### 直針

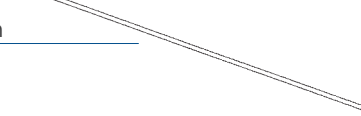
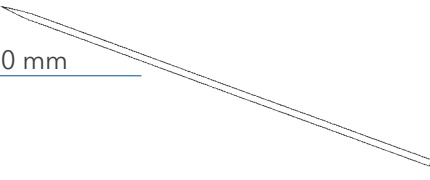
ST-1	51 mm	
ST	60 mm	

### スキー針

SK	23 mm	
----	-------	---

## ● ブラントテーパースポイント針

### 1/2 CIRCLE

BGS-21	37 mm
BGS-24	40 mm
BGS-25	48 mm
BGS-29	63 mm
BP-27	64 mm

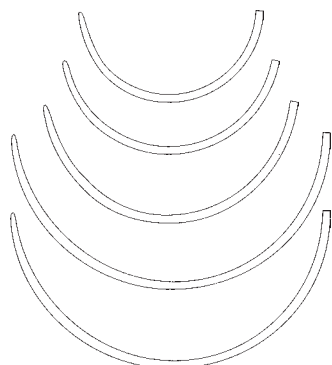

## ● プロテクトポイント針

### 1/2 CIRCLE

BTV-20	26 mm
BTP-1	37 mm
BTP-X	48 mm
BGST-29	65 mm

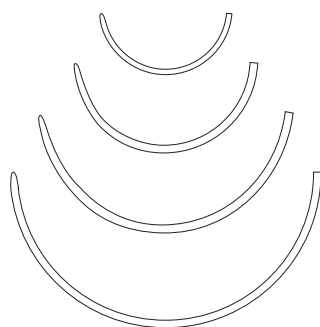

## ⊙ テーパーカッティング針

### 3/8 CIRCLE

KV-15	17 mm
YE-7	18 mm



### 1/2 CIRCLE

Y-31	16 mm
KV-5	17 mm
Y-16	20 mm
Y-5	26 mm
KV-7	26 mm
KV-34	37 mm

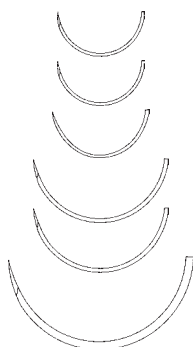

## ⊙ テーパーカッティング針

### 1/2 CIRCLE

KV-37	40 mm
KV-40	48 mm

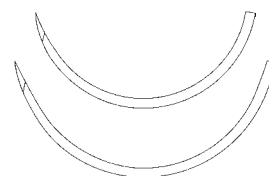

## ▼ カッティングシャープ針

### 1/2 CIRCLE

P-21	9 mm
------	------



## ▼ カッティングシャープ針

### 3/8 CIRCLE

SBE-2	13 mm
-------	-------



## ▼ コスメティック逆三角針

### 3/8 CIRCLE

P-16	7 mm
P-10	11 mm
P-13	13 mm
P-11	16 mm
P-12	19 mm
P-14	24 mm



### 1/2 CIRCLE

P-22	13 mm
P-24	16 mm



## ▼ プレミアムポイント逆三角針









### 3/8 CIRCLE

HE-10	6 mm
HE-6	7 mm









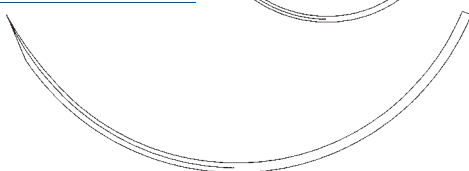

## ▼ 逆三角針

### 3/8 CIRCLE





C-1	12 mm	
C-12	16 mm	
C-13	19 mm	
C-14	24 mm	
C-15	26 mm	
C-16	30 mm	
C-17	39 mm	
GS-18	77 mm	



### 1/2 CIRCLE

C-22	18 mm	
C-27	20 mm	
C-23	24 mm	
C-25	30 mm	
GS-10	26 mm	
GS-11	37 mm	
GS-12/C-23	40 mm	
GS-13/C-12	48 mm	

HOS-10	26 mm	
HOS-11	37 mm	
HOS-12	40 mm	
HOS-14	55 mm	

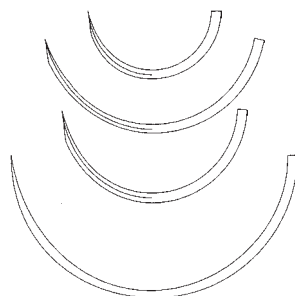

### 直針

SC-2	60 mm	
------	-------	---

## ▲ コスメティック角針

### 3/8 CIRCLE



PC-13	11 mm	
PC-11	16 mm	

## ▼ プレミアムポイントヘラ型針

### 1/4 CIRCLE

SE-100-8	6.3 mm	弯曲100°	
----------	--------	--------	---

### 3/8 CIRCLE

SE-140-6	6.3 mm	弯曲140°	
SE-140-8	6.3 mm	弯曲140°	

### 1/2 CIRCLE

SE-160-8	5.5 mm	弯曲160°	
----------	--------	--------	---

## ◆ ダイヤモンドカットヘラ型針

### 1/4 CIRCLE

SS-29	7.4 mm	弯曲110°	
SS-24	8.6 mm	弯曲 95°	
SS-14	8.6 mm	弯曲115°	

### 3/8 CIRCLE

SS-28	7.4 mm	弯曲145°	
-------	--------	--------	---



# V-Loc™ Wound Closure Devices

Make it simple.  
Streamline suturing.

V-Loc™ wound closure device

V-Loc™ 180

V-Loc™ 90

V-Loc™ PBT

## V-Loc™ 90 クロージャーデバイス

抗張力規格に対して： 7日 約90%

14日 約75%

吸収日数：約90-110日

## V-Loc™ 180 クロージャーデバイス

抗張力規格に対して： 7日 約80%

14日 約75%

21日 約65%

吸収日数：約180日





## V-Loc™ PBT クロージャーデバイス

非吸収性

V-Loc™ は特徴的な技術により、  
Knotless による創閉鎖を実現します

販売名：V-Loc180 クロージャーデバイス クラス：IV  
医療機器承認番号：22200BZX00140000  
販売名：V-Loc90 クロージャーデバイス クラス：IV  
医療機器承認番号：22400BZX00064000  
販売名：V-Loc PBT クロージャーデバイス クラス：III  
医療機器承認番号：22400BZX00292000

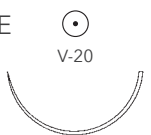
# V-Loc™ 90 クロージャーデバイス

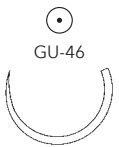
丸 針	糸の長さ	色	糸の太さ			
			4-0	3-0	2-0	0
3/8 CIRCLE 17 mm 	15cm	紫	VLOCM1203 <sup>□</sup>	VLOCM1204 <sup>□</sup>		
1/2 CIRCLE 17 mm 	15cm	紫		VLOCM0804 <sup>□</sup>		
	30cm	紫	VLOCM0813 <sup>□</sup>	VLOCM0814 <sup>□</sup>		
	45cm	紫		VLOCM0824 <sup>□</sup>		
1/2 CIRCLE 26 mm 	15cm	紫	VLOCM0603 <sup>□</sup>	VLOCM0604 <sup>□</sup>		
	23cm	紫		VLOCM0644 <sup>□</sup>		
	30cm	紫		VLOCM0614 <sup>□</sup>		
	45cm	紫	VLOCM0623 <sup>□</sup>	VLOCM0624 <sup>□</sup>	VLOCM0625 <sup>□</sup>	
1/2 CIRCLE 27 mm 	15cm	紫			VLOCM2105 <sup>□</sup>	
	30cm	紫			VLOCM2115 <sup>□</sup>	
1/2 CIRCLE 37 mm 	15cm	紫			VLOCM0305 <sup>□</sup>	
	23cm	紫			VLOCM0345 <sup>□</sup>	
	30cm	紫			VLOCM0315 <sup>□</sup>	
	45cm	紫			VLOCM0325 <sup>□</sup>	
	58cm	紫			VLOCM0335 <sup>□</sup>	
5/8 CIRCLE 27 mm 	15cm	紫		VLOCM1704 <sup>□</sup>		
	23cm	紫		VLOCM1744 <sup>□</sup>		

- 半ダース入      - 注意 -  
 1ダース入      ◆ この製品はご注文の際、在庫の確認をお願い致します。  
 2ダース入      □ 特注品のため、ご注文の際、在庫の確認をお願い致します。  
 無印は3ダース入      販売は箱単位となります。



# V-Loc™ 90 クロージャーデバイス



プレミアム逆三角針	糸の長さ	色	糸の太さ			
			4-0	3-0	2-0	0
3/8 CIRCLE 16 mm 	Edgellant™ 30cm	無色	VLOCM1413 <input type="checkbox"/>			
	Edgellant™ 45cm	無色	VLOCM1423 <input type="checkbox"/>			
3/8 CIRCLE 19 mm 	Edgellant™ 15cm	無色	VLOCM0003 <input type="checkbox"/>	VLOCM0004 <input type="checkbox"/>		
	Edgellant™ 30cm	無色	VLOCM0013 <input type="checkbox"/>	VLOCM0014 <input type="checkbox"/>	VLOCM0015 <input type="checkbox"/>	
	Edgellant™ 45cm	無色	VLOCM0023 <input type="checkbox"/>	VLOCM0024 <input type="checkbox"/>	VLOCM0025 <input type="checkbox"/>	
	Edgellant™ 58cm	無色	VLOCM0033 <input type="checkbox"/>	VLOCM0034 <input type="checkbox"/>	VLOCM0035 <input type="checkbox"/>	
3/8 CIRCLE 24 mm 	Edgellant™ 30cm	無色	VLOCM0113 <input type="checkbox"/>	VLOCM0114 <input type="checkbox"/>	VLOCM0115 <input type="checkbox"/>	
	Edgellant™ 45cm	無色			VLOCM0125 <input type="checkbox"/>	
	Edgellant™ 58cm	無色	VLOCM0133 <input type="checkbox"/>	VLOCM0134 <input type="checkbox"/>	VLOCM0135 <input type="checkbox"/>	

半ダース入  
 1ダース入  
 2ダース入  
 無印は3ダース入

- 注意 -  
 ◆ この製品はご注文の際、在庫の確認をお願い致します。  
 特注品のため、ご注文の際、在庫の確認をお願い致します。  
**販売は箱単位となります。**

Edgellant™ → Edgellant™ 針

# V-Loc™ 180 クロージャーデバイス







丸 針	糸の長さ	色	糸の太さ			
			4-0	3-0	2-0	0
1/2 CIRCLE 17 mm  CV-23	15cm	青緑	VLOCL0803 <sup>□</sup>	VLOCL0804 <sup>□</sup>		
	30cm	青緑	VLOCL0813 <sup>□</sup>	VLOCL0814 <sup>□</sup>		
	45cm	青緑		VLOCL0824 <sup>□</sup>		
1/2 CIRCLE 26 mm  V-20	15cm	青緑	VLOCL0603 <sup>□</sup>	VLOCL0604 <sup>□</sup>		
	23cm	青緑	VLOCL0643 <sup>□</sup>	VLOCL0644 <sup>□</sup>		
	30cm	青緑	VLOCL0613 <sup>□</sup>	VLOCL0614 <sup>□</sup>	VLOCL0615 <sup>□</sup>	
	45cm	青緑		VLOCL0624 <sup>□</sup>	VLOCL0625 <sup>□</sup>	
1/2 CIRCLE 37 mm  GS-21	30cm	青緑			VLOCL0315 <sup>□</sup>	VLOCL0316 <sup>□</sup>
	45cm	青緑			VLOCL0325 <sup>□</sup>	VLOCL0326 <sup>□</sup>
	60cm	青緑				VLOCL0336 <sup>□</sup>

半ダース入  
 1ダース入  
 2ダース入  
 無印は3ダース入

- 注意 -

◆ この製品はご注文の際、在庫の確認をお願い致します。  
 特注品のため、ご注文の際、在庫の確認をお願い致します。  
**販売は箱単位となります。**

# V-Loc™ 180 クロージャーデバイス

プレミアム逆三角針	糸の長さ	色	糸の太さ			
			4-0	3-0	2-0	0
3/8 CIRCLE 16 mm 	Edgellant™ 30cm	無色	VLOCL1413 <sup>□</sup>			
3/8 CIRCLE 19 mm 	Edgellant™ 15cm	無色	VLOCL0003 <sup>□</sup>	VLOCL0004 <sup>□</sup>		
	Edgellant™ 30cm	無色	VLOCL0013 <sup>□</sup>	VLOCL0014 <sup>□</sup>	VLOCL0015 <sup>□</sup>	
	Edgellant™ 45cm	無色	VLOCL0023 <sup>□</sup>	VLOCL0024 <sup>□</sup>	VLOCL0025 <sup>□</sup>	
	Edgellant™ 58cm	無色	VLOCL0033 <sup>□</sup>			
	Edgellant™ 60cm	無色		VLOCL0034 <sup>□</sup>		
3/8 CIRCLE 24 mm 	Edgellant™ 30cm	無色		VLOCL0114 <sup>□</sup>		
	Edgellant™ 45cm	無色	VLOCL0123 <sup>□</sup>	VLOCL0124 <sup>□</sup>		
	Edgellant™ 60cm	無色		VLOCL0134 <sup>□</sup>		
1/2 CIRCLE 16 mm 	45cm	青緑	VLOCL5123-2 <sup>◆□</sup>			
逆三角針	糸の長さ	色	糸の太さ			
			4-0	3-0	2-0	0
1/2 CIRCLE 37 mm 	45cm	青緑			VLOCL2825 <sup>□</sup>	
	60cm	青緑				VLOCL2836 <sup>□</sup>
1/2 CIRCLE 40 mm 	60cm	青緑				VLOCL4636 <sup>□</sup>

半ダース入  
 1ダース入  
 2ダース入  
 無印は3ダース入

- 注意 -

◆ この製品はご注文の際、在庫の確認をお願い致します。  
 特注品のため、ご注文の際、在庫の確認をお願い致します。  
**販売は箱単位となります。**

Edgellant™ → Edgellant™ 針

# V-Loc™ PBT クロージャーデバイス

丸 針	糸の長さ	色	糸の太さ			
			3-0	2-0	0	1
1/2 CIRCLE 17 mm 	15cm	青	VLOCN0804 <sup>□</sup>			
	30cm	青	VLOCN0814 <sup>□</sup>			
1/2 CIRCLE 26 mm 	15cm	青	VLOCN0604 <sup>□</sup>	VLOCN0605 <sup>□</sup>		
	23cm	青	VLOCN0644 <sup>□</sup>			
	30cm	青	VLOCN0614 <sup>□</sup>			
1/2 CIRCLE 27 mm 	45cm	青			VLOCN1126 <sup>□</sup>	
1/2 CIRCLE 37 mm 	45cm	青		VLOCN0325 <sup>□</sup>	VLOCN0326 <sup>□</sup>	VLOCN0327 <sup>□</sup>

半ダース入  
 1ダース入  
 2ダース入  
 無印は3ダース入

- 注意 -  
 ◆ この製品はご注文の際、在庫の確認をお願い致します。  
 特注品のため、ご注文の際、在庫の確認をお願い致します。  
**販売は箱単位となります。**



# Medtronic Synthetic Absorbable Sutures



Medtronic合成吸収糸  
ポリゾーブ™  
マクソン™  
バイオシン™  
カプロシン™

# Polysorb™ ポリゾーブ™

ブレイド合成吸収性縫合糸



## 生体内抗張強度

USP及びEPの定める結節抗張力に対して

埋植後2週間:約80%

埋植後3週間:約30%

## 吸収日数

56~70日

## 製品特徴

- 術後の創傷治癒過程で特に重要といわれる2週間において、高い抗張強度を維持し創傷部の回復をサポートします
- 開封時、USPの抗張強度基準に対して140%の初期抗張強度があります

## 主な使用部位

筋膜組織全般

消化管吻合・縫合







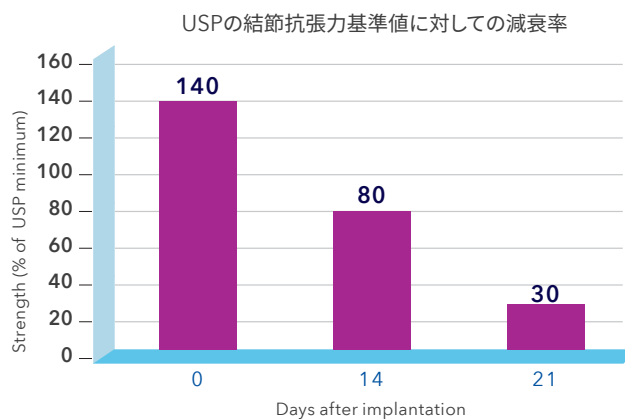

整形外科 関節包・筋膜縫合

産婦人科領域全般

脳神経外科 閉頭 など



# ポリゾーブ™ コーテッドブレイド合成吸収性縫合糸

丸 針	糸の長さ	色	糸の太さ										
			8-0	7-0	6-0	5-0	4-0	3-0	2-0	0	1		
3/8 CIRCLE 6 mm  MV-135-5	13cm	紫	□□ L-2800										
3/8 CIRCLE 13 mm  CV-11	75cm	紫					◆ GL-890						
3/8 CIRCLE 17 mm  CV-15	75cm	紫						◆ GL-881	◆ GL-882				
3/8 CIRCLE 22 mm  CV-13	75cm	紫							◆ GL-303	GL-302			
3/8 CIRCLE 32 mm  CV-17	75cm	紫							◆ GL-522	GL-523			
1/2 CIRCLE 12 mm  CVF-21 <sup>㊦</sup>	45cm	紫				◆ UL-102							
	45cm	無着色 (白)						◆ SL-431					
1/2 CIRCLE 13 mm  CV-22	D-Tach™ 45cm×5本	紫					□ GL-45-MG	□ GLJ-54-M					
	75cm	紫						◆ CL-782					
	75cm	無着色 (白)					GL-885	GL-884					
1/2 CIRCLE 17 mm  CV-23	D-Tach™ 45cm×5本	紫						□ GLJ-56-M	□ GLJ-57-M				
	D-Tach™ 45cm×5本	無着色 (白)						□ ULJ-56-M					
	75cm	紫				◆ UL-201-2	UL-202	□ XX-5195J	UL-204	UL-205			
	75cm	無着色 (白)					◆ UL-213		UL-215				





□ 半ダース入  
 ① 1ダース入  
 ② 2ダース入  
 無印は3ダース入

- 注意 -  
 ◆ この製品はご注文の際、在庫の確認をお願い致します。  
 □ 特注品のため、ご注文の際、在庫の確認をお願い致します。  
 販売は箱単位となります。

D-Tach™ 引き抜き可能針  
 ㊦ フラットコードル

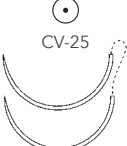

# ポリゾーブ™ コーテッドブレイド合成吸収性縫合糸





丸 針	糸の長さ	色	糸の太さ							
			6-0	5-0	4-0	3-0	2-0	0	1	2
1/2 CIRCLE 17 mm 	75cm	紫			UL-203					
	75cm	無着色 (白)			UL-214					
1/2 CIRCLE 22 mm 	D-Tach™ 45cm×5本	紫			GLJ-51-M <input type="checkbox"/>	GLJ-50-M <input type="checkbox"/>	GL-32-MG <input type="checkbox"/>			
	75cm	紫			GL-181	GL-182	GL-183			
	D-Tach™ 75cm×5本	紫				GL-182-M <input type="checkbox"/>				
1/2 CIRCLE 22 mm 	90cm	紫				GL-282				
1/2 CIRCLE 22 mm 	75cm	紫				CL-892	CL-893	CL-894 <input checked="" type="checkbox"/>		

半ダース入  
 1ダース入  
 2ダース入  
 無印は3ダース入

- 注意 -  
 ◆ この製品はご注文の際、在庫の確認をお願い致します。  
 特注品のため、ご注文の際、在庫の確認をお願い致します。  
**販売は箱単位となります。**

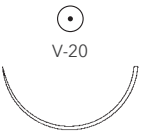
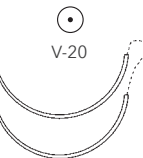
D-Tach™ 引き抜き可能針  
 フラットニードル

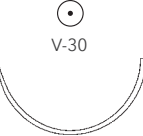
# ポリゾーブ™ コーテッドブレイド合成吸収性縫合糸

丸 針	糸の長さ	色	糸の太さ							
			6-0	5-0	4-0	3-0	2-0	0	1	2
1/2 CIRCLE 26 mm 	D-Tach™ 45cm×5本	紫			GLJ-58-M <sup>①</sup>	GLJ-53-M <sup>①</sup>	GL-62-MG <sup>①</sup>			
	D-Tach™ 45cm×5本	無着色 (白)				GL-69-MG <sup>①</sup>				
	75cm	紫			GL-121	GL-122	GL-123	GL-124		
	75cm	無着色 (白)				GL-322 <sup>◆</sup>	GL-323 <sup>◆</sup>			
	D-Tach™ 75cm×5本	紫			GL-68-M <sup>①</sup>	GL-67-M <sup>①</sup>	GL-66-M <sup>①</sup>			
	90cm	紫				GL-226	GL-125 <sup>◆</sup>			
1/2 CIRCLE 26 mm 	90cm	紫				GL-332	GL-333 <sup>◆</sup>			
1/2 CIRCLE 27 mm 	D-Tach™ 45cm×5本	紫					CL-16-MG <sup>①</sup>	CL-17-MG <sup>①</sup>		
	75cm	紫				CL-882	CL-883	CL-884	CL-885	
1/2 CIRCLE 30 mm 	75cm	紫				GL-222	GL-223	GL-224	GL-225 <sup>◆</sup>	
	D-Tach™ 75cm×5本	紫					GL-223-M <sup>①</sup>			
1/2 CIRCLE 37 mm 	75cm	紫				GL-126	GL-127	GL-128		



① 半ダース入  
 ② 1ダース入  
 ③ 2ダース入  
 無印は3ダース入

- 注意 -

◆ この製品はご注文の際、在庫の確認をお願い致します。  
 □ 特注品のため、ご注文の際、在庫の確認をお願い致します。  
 販売は箱単位となります。

D-Tach™ 引き抜き可能針

# ポリゾーブ™ コーテッドブレイド合成吸収性縫合糸





丸 針	糸の長さ	色	糸の太さ							
			6-0	5-0	4-0	3-0	2-0	0	1	2
1/2 CIRCLE 37 mm  GS-21	18cm×5本	無着色 (白)					□□ XX-5202J			
	D-Tach™ 45cm×5本	紫				□ CL-8-MG	□ CL-9-MG	□ CL-10-MG	□ CL-11-MG	
	75cm	紫			CL-809	CL-810	CL-811	CL-812	CL-813	
	75cm	無着色 (白)				CL-842	CL-843			
	D-Tach™ 75cm×5本	紫					□ CL-4-M	□ CL-5-M	◆□ CL-6-M	
	90cm	紫				CL-922	CL-923	CL-924	CL-925	CL-926
1/2 CIRCLE 37 mm  HGS-21	D-Tach™ 45cm×5本	紫					□ CL-202-M	□ CL-200-M	□ CL-201-M	
	75cm	紫						CL-931	CL-932	
1/2 CIRCLE 40 mm  GS-24	D-Tach™ 45cm×5本	紫					◆□ CL-22-MG	□ CL-20-MG	□ CL-21-MG	◆□ CL-623-M
	75cm	紫					CL-801	CL-802	CL-803	

半ダース入  
 1ダース入  
 2ダース入  
 無印は3ダース入

- 注意 -  
 ◆ この製品はご注文の際、在庫の確認をお願い致します。  
 □ 特注品のため、ご注文の際、在庫の確認をお願い致します。  
 販売は箱単位となります。

D-Tach™ 引き抜き可能針

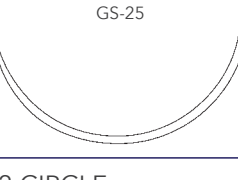
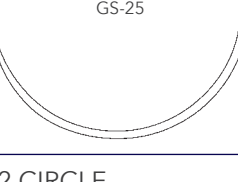
# ポリゾーブ™ コーテッドブレイド合成吸収性縫合糸

丸 針	糸の長さ	色	糸の太さ							
			6-0	5-0	4-0	3-0	2-0	0	1	2
1/2 CIRCLE 40 mm  GS-24	90cm	紫					CL-913	CL-914	CL-915	
1/2 CIRCLE 40 mm  GS-24	150cm	紫				CL-990				
1/2 CIRCLE 48 mm  GS-25	D-Tach™ 45cm×5本	紫							CL-31-MG	
	75cm	紫					CL-863	CL-864		
1/2 CIRCLE 48 mm  GS-25	90cm	紫					CL-903	CL-904	CL-905	CL-906
1/2 CIRCLE 65 mm  GS-26	75cm×5本	紫								CL-659-M

半ダース入  
 1ダース入  
 2ダース入  
 無印は3ダース入

- 注意 -

◆ この製品はご注文の際、在庫の確認をお願い致します。  
 特注品のため、ご注文の際、在庫の確認をお願い致します。  
**販売は箱単位となります。**

D-Tach™ 引き抜き可能針

# ポリゾーブ™ コーテッドブレイド合成吸収性縫合糸

丸 針	糸の長さ	色	糸の太さ							
			6-0	5-0	4-0	3-0	2-0	0	1	2
5/8 CIRCLE 27 mm 	75cm	紫				UL-879	UL-878	UL-877		
5/8 CIRCLE 27 mm 	90cm	紫						UL-240 <sup>◆</sup>		
5/8 CIRCLE 37 mm 	75cm	紫					UL-245	UL-246		
スキー針 23 mm 	18cm	紫				EL-415				
	120cm	紫			EL-451 <sup>◆□</sup>	EL-450 <sup>□</sup>				



□ 半ダース入  
 ① 1ダース入  
 ② 2ダース入  
 無印は3ダース入

- 注意 -

◆ この製品はご注文の際、在庫の確認をお願い致します。  
 □ 特注品のため、ご注文の際、在庫の確認をお願い致します。  
**販売は箱単位となります。**

D-Tach™ 引き抜き可能針

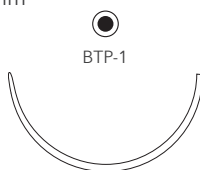
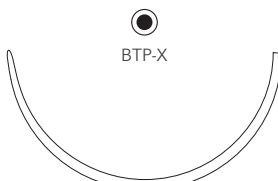
# ポリゾーブ™ コーテッドブレイド合成吸収性縫合糸





プロテクトポイント針	糸の長さ	色	糸の太さ							
			6-0	5-0	4-0	3-0	2-0	0	1	2
1/2 CIRCLE 26 mm  BTV-20	D-Tach™ 45cm×5本	無着色 (白)				GLT-69-MG <sup>①</sup>				
	75cm	紫				XX-5152 <sup>②</sup>				
1/2 CIRCLE 37 mm  BTP-1	D-Tach™ 45cm×5本	紫					CLT-9-MG <sup>①</sup>	CLT-250-MG <sup>①</sup>	CLT-11-MG <sup>①</sup>	
	D-Tach™ 45cm×5本	無着色 (白)					CLT-13-MG <sup>①</sup>		CLT-15-MG <sup>①</sup>	
	D-Tach™ 60cm×5本	紫							XX-5253 <sup>①②</sup>	
	75cm	紫							CLT-958	
	75cm	無着色 (白)					CLT-259			
	90cm	無着色 (白)				CLT-952	CLT-953 <sup>◆</sup>	CLT-954	CLT-955	
1/2 CIRCLE 48 mm  BTP-X	D-Tach™ 45cm×5本	紫					CLT-850-MG <sup>①</sup>	CLT-851-MG <sup>①</sup>	CLT-623-M <sup>②</sup>	
	D-Tach™ 45cm×5本	無着色 (白)					CLT-20-MG <sup>①</sup>	CLT-21-MG <sup>①</sup>		
	90cm	無着色 (白)						CLT-855		
1/2 CIRCLE 65 mm  BGST-29	D-Tach™ 75cm×5本	紫							CLT-633-M <sup>②</sup>	

半ダース入  
 1ダース入  
 2ダース入  
 無印は3ダース入

- 注意 -  
 ◆ この製品はご注文の際、在庫の確認をお願い致します。  
 特注品のため、ご注文の際、在庫の確認をお願い致します。  
 販売は箱単位となります。

D-Tach™ 引き抜き可能針

# ポリゾーブ™ コーテッドブレイド合成吸収性縫合糸

プラントーパーポイント針	糸の長さ	色	糸の太さ							
			6-0	5-0	4-0	3-0	2-0	0	1	2
1/2 CIRCLE 37 mm  BGS-21	D-Tach™ 45cm×5本	紫						CL-250-M <sup>□</sup>		
	90cm	無着色 (白)					CL-259			
1/2 CIRCLE 40 mm  BGS-24	90cm	紫						CL-950 <sup>◆</sup>	CL-951	
1/2 CIRCLE 48 mm  BGS-25	D-Tach™ 45cm×5本	紫						CL-851-M <sup>□</sup>		
	90cm	紫						CL-948	CL-949	
1/2 CIRCLE 64 mm  BP-27	90cm	紫							CL-271	CL-270

テーパーカッティング針	糸の長さ	色	糸の太さ							
			6-0	5-0	4-0	3-0	2-0	0	1	2
1/2 CIRCLE 37 mm  KV-34	90cm	紫				CL-942				



半ダース入  
 1ダース入  
 2ダース入  
 無印は3ダース入

- 注意 -

◆ この製品はご注文の際、在庫の確認をお願い致します。  
 特注品のため、ご注文の際、在庫の確認をお願い致します。  
 販売は箱単位となります。

D-Tach™ 引き抜き可能針

# ポリゾーブ™ コーテッドブレイド合成吸収性縫合糸

コスメティック逆三角針	糸の長さ	色	糸の太さ							
			6-0	5-0	4-0	3-0	2-0	0	1	2
3/8 CIRCLE 11 mm 	Edgellant™ 45cm	無着色 (白)	SL-1625	SL-1689						
3/8 CIRCLE 13 mm 	Edgellant™ 45cm	無着色 (白)	SL-5688 ◆	SL-5687G □	SL-5690					
3/8 CIRCLE 19 mm 	Edgellant™ 45cm	無着色 (白)			SL-5627G □					
	Edgellant™ 75cm	無着色 (白)			SL-5637 ◆	SL-5638				
1/2 CIRCLE 9 mm 	Edgellant™ 45cm	無着色 (白)		SL-1644G ◆□						
1/2 CIRCLE 13 mm 	Edgellant™ 45cm	無着色 (白)	SL-1613 ◆	SL-1614	SL-1615					
1/2 CIRCLE 16 mm 	Edgellant™ 45cm	無着色 (白)		SL-5632 ◆	SL-5633					

逆三角針	糸の長さ	色	糸の太さ							
			6-0	5-0	4-0	3-0	2-0	0	1	2
3/8 CIRCLE 12 mm 	Reliappoint™ 45cm	無着色 (白)		SL-172 ◆						
3/8 CIRCLE 16 mm 	Reliappoint™ 75cm	紫			SL-607 ◆	SL-608 ◆				
3/8 CIRCLE 19 mm 	Reliappoint™ 45cm	無着色 (白)			SL-638 ◆□	SL-637 ◆				
	Reliappoint™ 75cm	紫			SL-635 ◆	SL-636				
	Reliappoint™ 75cm	無着色 (白)			SL-691 ◆	SL-822				
3/8 CIRCLE 24 mm 	Reliappoint™ 75cm	無着色 (白)			SL-692	SL-693	SL-823 ◆			

半ダース入  
 1ダース入  
 2ダース入  
 無印は3ダース入





- 注意 -

◆ この製品はご注文の際、在庫の確認をお願い致します。  
 特注品のため、ご注文の際、在庫の確認をお願い致します。  
 販売は箱単位となります。

D-Tach™ 引き抜き可能針  
 Edgellant™ → Edgellant™ 針  
 Reliappoint™ → Reliappoint™ 針



# ポリゾーブ™ コーテッドブレイド合成吸収性縫合糸

逆三角針	糸の長さ	色	糸の太さ							
			6-0	5-0	4-0	3-0	2-0	0	1	2
1/2 CIRCLE 24 mm C-23 	D-Tach™ Reliapoint™ 45cm×5本	紫				SL-83-MG <sup>□</sup>				
	Reliapoint™ 75cm	紫				SL-632				
	Reliapoint™ 75cm	無着色 (白)				SL-613	SL-612			
1/2 CIRCLE 26 mm GS-10 	D-Tach™ 45cm×5本	無着色 (白)				CL-53-MG <sup>□</sup>	CL-52-MG <sup>◆□</sup>			
	75cm	無着色 (白)				CL-868 <sup>◆</sup>	CL-869	CL-870		
1/2 CIRCLE 30 mm C-25 	Reliapoint™ 75cm	紫					SL-622			
1/2 CIRCLE 37 mm GS-11 	75cm	紫				CL-815	CL-816	CL-817		
	90cm	紫					CL-916	CL-917	CL-918	

半ダース入  
 1ダース入  
 2ダース入  
 無印は3ダース入

- 注意 -  
 ◆ この製品はご注文の際、在庫の確認をお願い致します。  
 特注品のため、ご注文の際、在庫の確認をお願い致します。  
**販売は箱単位となります。**

D-Tach™ 引き抜き可能針  
 Reliapoint™ → Reliapoint™ 針

# ポリゾーブ™ コーテッドブレイド合成吸収性縫合糸

逆三角針	糸の長さ	色	糸の太さ							
			6-0	5-0	4-0	3-0	2-0	0	1	2
1/2 CIRCLE 40 mm  GS-12	75cm	紫							CL-805	
	90cm	紫							CL-933	CL-936
直針 60 mm  SC-2	75cm	紫				SL-653◆				

- 半ダース入
- 1ダース入
- 2ダース入
- 無印は3ダース入

- 注意 -  
 ◆ この製品はご注文の際、在庫の確認をお願い致します。  
 特注品のため、ご注文の際、在庫の確認をお願い致します。  
**販売は箱単位となります。**

D-Tach™ 引き抜き可能針

# ポリゾーブ™ コーテッドブレイド合成吸収性縫合糸

プレミアムポイントヘラ型針	糸の長さ	色	糸の太さ								
			10-0	9-0	8-0	7-0	6-0	5-0	4-0	3-0	
1/4 CIRCLE 8.6 mm 	30cm	紫					L-1742K <sup>□</sup>	L-1785K <sup>□□</sup>			
1/4 CIRCLE 6.3 mm 	45cm	紫					L-1750K <sup>□□</sup>				
3/8 CIRCLE 6.3 mm 	20cm	紫			L-2747K <sup>□□</sup>						
	30cm	紫			L-2748K <sup>□</sup>	L-1796K <sup>□□</sup>					
	45cm	紫				L-1897K <sup>□□</sup>					
1/2 CIRCLE 5.5 mm 	30cm	紫			L-2749K <sup>□□</sup>						

3 吸収性縫合糸

半ダース入  
 1ダース入  
 2ダース入  
 無印は3ダース入

- 注意 -  
 ◆ この製品はご注文の際、在庫の確認をお願い致します。  
 特注品のため、ご注文の際、在庫の確認をお願い致します。  
**販売は箱単位となります。**

D-Tach™ 引き抜き可能針

# ポリゾーブ™

コーテッドブレイド合成吸収性縫合糸

針なし	糸の長さ	色	糸の太さ							
			6-0	5-0	4-0	3-0	2-0	0	1	2
プレカット (切糸)	45cm×3本	紫			L-71	L-72	L-73	L-74	L-75 <sup>◆</sup>	L-76
	45cm×6本	紫			L-20 <sup>㊦</sup>	L-22 <sup>㊦</sup>	L-23 <sup>㊦</sup>	L-14 <sup>㊦</sup>	L-15 <sup>㊦</sup>	
	45cm×12本	紫			L-11 <sup>㊦</sup>	L-12 <sup>㊦</sup>	L-13 <sup>㊦</sup>	L-27 <sup>㊦</sup>	L-35 <sup>㊦</sup>	L-28 <sup>㊦</sup>
	45cm×12本	無着色 (白)				L-2 <sup>㊦</sup>	L-3 <sup>㊦</sup>			
	60cm×12本	紫				L-32 <sup>㊦</sup>	L-33 <sup>㊦</sup>			
	75cm×6本	紫				L-38 <sup>◆㊦</sup>	L-39 <sup>㊦</sup>			
	150cm	紫					L-113	L-114	L-115	L-116

㊦ 半ダース入  
 ① 1ダース入  
 ㊦ 2ダース入  
 無印は3ダース入

- 注意 -  
 ◆ この製品はご注文の際、在庫の確認をお願い致します。  
 □ 特注品のため、ご注文の際、在庫の確認をお願い致します。  
 販売は箱単位となります。

D-Tach™ 引き抜き可能針

# Maxon™ マクソン™

モノフィラメント合成吸収性縫合糸



## 生体内抗張強度

初期抗張強度に対して埋植後

2週:約75%

4週:約50%

6週:約25%

## 吸収日数

約2～6か月

## 製品特徴

- Medtronic合成吸収性縫合糸のラインナップ中、最も長く持続する抗張強度によって、創傷治癒過程全般で高い抗張強度を保持し創部をサポートします
- しなやかなハンドリングが特徴です

## 主な使用部位

消化管吻合・縫合

胆道・膵臓再建

気管及び気管支縫合

筋膜組織全般

真皮縫合 など

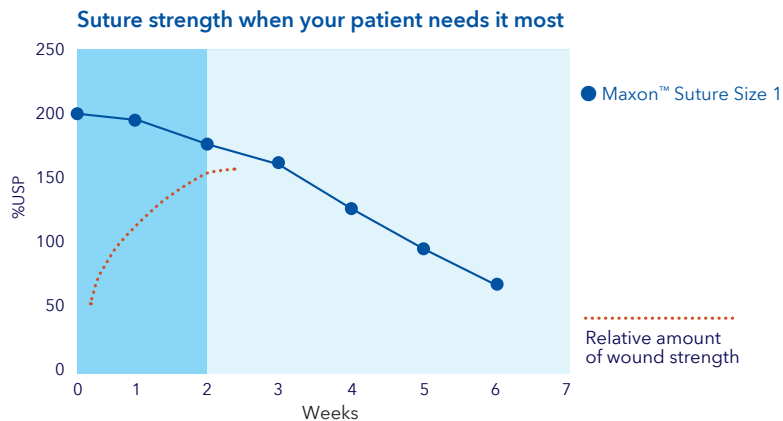





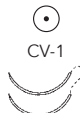

※出典:社内資料 † Based on internal test report # RE00116595 2017.

¶ Witte MB, Barbul, A. General Principles of Wound Healing. Surg Clin North Am.1997;77(3):509-528.

販売名:マクソン クラス:IV  
医療機器承認番号:16100BZY01247000







# マクソン<sup>TM</sup> モノフィラメント合成吸収性縫合糸

丸 針	糸の長さ	色	糸の太さ						
			7-0	6-0	5-0	4-0	3-0	2-0	0
3/8 CIRCLE 9 mm 	Cardiopoint <sup>TM</sup> 45cm	青緑	614501-2						
	Cardiopoint <sup>TM</sup> 60cm	青緑	613901-2	613911-2					
3/8 CIRCLE 13 mm 	Cardiopoint <sup>TM</sup> 45cm	青緑		612111-2					
	Cardiopoint <sup>TM</sup> 60cm	青緑		614711-2	614721-2				
	Cardiopoint <sup>TM</sup> 75cm	青緑		612411-2					
3/8 CIRCLE 17 mm 	Cardiopoint <sup>TM</sup> 75cm	青緑				605731-2			
1/2 CIRCLE 13 mm 	75cm	青緑		6213-11	6213-21	6213-31			
	D-Tach <sup>TM</sup> 45cm×5本	青緑				6201-33 <sup>□</sup>			
1/2 CIRCLE 13 mm 	75cm	青緑			6122-21 <sup>◆</sup>				
1/2 CIRCLE 17 mm 	Cardiopoint <sup>TM</sup> 75cm	青緑			620721-2	620731-2			
	D-Tach <sup>TM</sup> 60cm×5本	青緑			XX-2112 <sup>□□</sup>	XX-2102 <sup>□□</sup>			
	D-Tach <sup>TM</sup> 45cm×5本	青緑			XX-2109 <sup>□□</sup>				

半ダース入  
 1ダース入  
 2ダース入  
 無印は3ダース入

- 注意 -  
 ◆ この製品はご注文の際、在庫の確認をお願い致します。  
 特注品のため、ご注文の際、在庫の確認をお願い致します。  
 販売は箱単位となります。

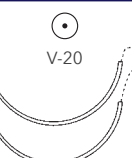
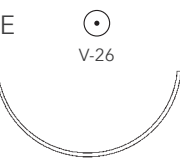
D-Tach<sup>TM</sup> 引き抜き可能針  
 Cardiopoint<sup>TM</sup> → Cardiopoint<sup>TM</sup> 針

丸 針	糸の長さ	色	糸の太さ							
			7-0	6-0	5-0	4-0	3-0	2-0	0	1
1/2 CIRCLE 17 mm 	Cardioint™ 75cm	青緑			614921-2					
	Cardioint™ 90cm	青緑				613431-2				
1/2 CIRCLE 20 mm 	D-Tach™ Cardioint™ 45cm×5本	青緑				621933-2	621943-2			
	Cardioint™ 75cm	青緑			621721-2	621731-2	621741-2			
1/2 CIRCLE 20 mm 	Cardioint™ 90cm	青緑				622131-2	603641-2			
1/2 CIRCLE 26 mm 	75cm	青緑				6233-31	6233-41	6233-51		
	D-Tach™ 45cm×5本	青緑				6229-33	6229-43			
1/2 CIRCLE 26 mm 	90cm	青緑				6235-31	6235-41			
1/2 CIRCLE 37 mm 	75cm	青緑					6257-41	6257-51		
1/2 CIRCLE 37 mm 	75cm	青緑						6267-51	6267-61	6267-71
	90cm	青緑						6269-51		
	D-Tach™ 45cm×5本	青緑						6275-53	6275-63	6275-73





☑ 半ダース入  
① 1ダース入  
② 2ダース入  
無印は3ダース入

- 注意 -  
◆ この製品はご注文の際、在庫の確認をお願い致します。  
□ 特注品のため、ご注文の際、在庫の確認をお願い致します。  
販売は箱単位となります。

D-Tach™ 引き抜き可能針  
Cardioint™ → Cardioint™ 針

# マクソン™

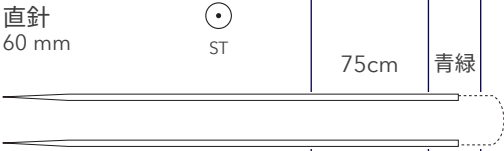
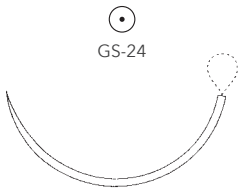
モノフィラメント合成吸収性縫合糸

丸 針	糸の長さ	色	糸の太さ								
			7-0	6-0	5-0	4-0	3-0	2-0	0	1	
1/2 CIRCLE 40 mm  GS-24	90cm	青緑								6287-61	
1/2 CIRCLE 48 mm  GS-25	D-Tach™ 45cm×5本	青緑								6311-63 <sup>□</sup>	
5/8 CIRCLE 27 mm  GU-46	75cm	青緑							6403-51 <sup>◆</sup>		
直針 60 mm  ST	75cm	青緑						6237-41			
1/2 CIRCLE 40 mm  GS-24	75cm (150cm ループ)	青緑								GMM-563L <sup>□</sup>	
1/2 CIRCLE 48 mm  GS-25	75cm (150cm ループ)	青緑								GMM-634L <sup>□</sup>	

半ダース入  
 1ダース入  
 2ダース入  
 無印は3ダース入

- 注意 -  
 ◆ この製品はご注文の際、在庫の確認をお願い致します。  
 特注品のため、ご注文の際、在庫の確認をお願い致します。  
**販売は箱単位となります。**

D-Tach™ 引き抜き可能針



# マクソン<sup>TM</sup> モノフィラメント合成吸収性縫合糸

## 3 吸収性縫合糸

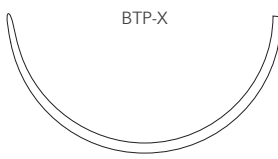
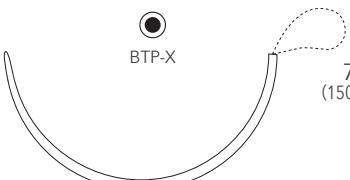
プロテクトポイント針	糸の長さ	色	糸の太さ							
			7-0	6-0	5-0	4-0	3-0	2-0	0	1
1/2 CIRCLE 37 mm  BTP-1	D-Tach <sup>TM</sup> 45cm×5本	青緑						□□ XX-2104	□ GMMT-563-MG	
	90cm	青緑						GMMT-951	GMMT-961	
1/2 CIRCLE 48 mm  BTP-X	D-Tach <sup>TM</sup> 45cm×5本	青緑							□ GMMT-541-MG	□ GMMT-540-MG
1/2 CIRCLE 48 mm  BTP-X 75cm (150cmループ)		青緑							□ GMMT-89L	□ GMMT-90L

プラントテーパーポイント針	糸の長さ	色	糸の太さ							
			7-0	6-0	5-0	4-0	3-0	2-0	0	1
1/2 CIRCLE 48 mm  BGS-25	90cm	青緑							□ 6061-63	
1/2 CIRCLE 65 mm  BGS-29 75cm (150cmループ)		青緑								□ 6067-73





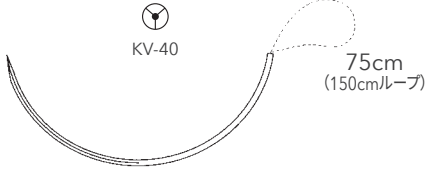

半ダース入  
 1ダース入  
 2ダース入  
 無印は3ダース入

- 注意 -

◆ この製品はご注文の際、在庫の確認をお願い致します。  
 □ 特注品のため、ご注文の際、在庫の確認をお願い致します。  
 販売は箱単位となります。

D-Tach<sup>TM</sup> 引き抜き可能針

テーパーカッティング針	糸の長さ	色	糸の太さ									
			7-0	6-0	5-0	4-0	3-0	2-0	0	1		
1/2 CIRCLE 48 mm  KV-40 75cm (150cm/ループ)		青緑										GMM-806L <sup>□</sup>

逆三角針	糸の長さ	色	糸の太さ									
			7-0	6-0	5-0	4-0	3-0	2-0	0	1		
3/8 CIRCLE 12 mm  C-1	Reliapoint <sup>TM</sup> 45cm	青緑			6605-21	6605-31						
3/8 CIRCLE 19 mm  C-13	Reliapoint <sup>TM</sup> 45cm	無色				6608-31	6608-41					
3/8 CIRCLE 24 mm  C-14	Reliapoint <sup>TM</sup> 75cm	青緑					6641-41	6641-51				
1/2 CIRCLE 20 mm  C-27	Reliapoint <sup>TM</sup> 45cm	青緑					6059-41					
1/2 CIRCLE 26 mm  GS-10	75cm	青緑						6745-51 <sup>◆</sup>				
		無色					6744-41	6744-51				
1/2 CIRCLE 37 mm  GS-11	75cm	青緑						6755-51				



半ダース入  
 1ダース入  
 2ダース入  
 無印は3ダース入

- 注意 -

◆ この製品はご注文の際、在庫の確認をお願い致します。  
 特注品のため、ご注文の際、在庫の確認をお願い致します。  
**販売は箱単位となります。**

D-Tach<sup>TM</sup> 引き抜き可能針  
 Reliapoint<sup>TM</sup> → Reliapoint<sup>TM</sup> 針

# マクソン<sup>TM</sup> モノフィラメント合成吸収性縫合糸

コスメティック逆三角針	糸の長さ	色	糸の太さ							
			7-0	6-0	5-0	4-0	3-0	2-0	0	1
3/8 CIRCLE 11 mm 	Edgellant <sup>TM</sup> 45cm	無色		6532-11	6532-21					
3/8 CIRCLE 13 mm 	Edgellant <sup>TM</sup> 45cm	無色			SMM-5526	SMM-5536				
3/8 CIRCLE 19 mm 	Edgellant <sup>TM</sup> 45cm	無色				SMM-5043	SMM-5044			
	Edgellant <sup>TM</sup> 45cm	青緑				SMM-5033				
1/2 CIRCLE 9 mm 	Edgellant <sup>TM</sup> 45cm	無色		XX-2110 <sup>□</sup>	XX-2108 <sup>□</sup>					
1/2 CIRCLE 13 mm 	Edgellant <sup>TM</sup> 45cm	無色			XX-2106 <sup>□□</sup>	XX-2107 <sup>□□</sup>				
1/2 CIRCLE 16 mm 	Edgellant <sup>TM</sup> 45cm	無色				SMM-5831				

針なし	糸の長さ	色	糸の太さ							
			7-0	6-0	5-0	4-0	3-0	2-0	0	1
プレカット (切糸)	45cm×3本	青緑					6007-41 <sup>□</sup>	6007-51 <sup>□</sup>		

半ダース入  
 1ダース入  
 2ダース入  
 無印は3ダース入

- 注意 -  
 ◆ この製品はご注文の際、在庫の確認をお願い致します。  
 特注品のため、ご注文の際、在庫の確認をお願い致します。  
 販売は箱単位となります。

D-Tach<sup>TM</sup> 引き抜き可能針  
 Edgellant<sup>TM</sup> → Edgellant<sup>TM</sup> 針



# Biosyn<sup>TM</sup> バイオシン<sup>TM</sup>

モノフィラメント合成吸収性縫合糸



## 生体内抗張強度

USP及びEPの定める結節抗張力に対して埋植後  
約2週間:75%  
約3週間:40%

## 吸収日数

90~110日

## 製品特徴

- 強度の推移や吸収期間がブレイド吸収糸に近いミドルタームタイプのモノフィラメント吸収糸です
- 適度な伸展性による優れたハンドリングが特徴です

## 主な使用部位

消化管吻合・縫合







尿路再建

産婦人科領域全般

腹膜及び筋膜、皮下組織の縫合 など

# バイオン™

モノフィラメント合成吸収性縫合糸





丸 針	糸の長さ	色	糸の太さ							
			7-0	6-0	5-0	4-0	3-0	2-0	0	1
3/8 CIRCLE 13 mm 	75cm	紫			CM-126					
1/2 CIRCLE 12 mm 	45cm	無色			SM-432					
1/2 CIRCLE 13 mm 	D-Tach™ 45cm×5本	紫			GMJ-54-M					
	75cm	紫		UM-986	GM-875					
1/2 CIRCLE 17 mm 	D-Tach™ 45cm×5本	紫			GMJ-45-M	GMJ-46-M				
	75cm	紫		UM-201	UM-202	UM-203	UM-204			
1/2 CIRCLE 17 mm 	75cm	紫				UM-403	CM-208			
	1/2 CIRCLE 22 mm 	D-Tach™ 45cm×5本	紫				GMJ-34-M	GMJ-33-M		
D-Tach™ 75cm×5本		紫				GM-181-M				
75cm		紫				GM-181	GM-324	GM-183		
1/2 CIRCLE 22 mm 	75cm	紫				GM-281				
	90cm	紫				GM-291	GM-282			

半ダース入  
 1ダース入  
 2ダース入  
 無印は3ダース入

- 注意 -  
 ◆ この製品はご注文の際、在庫の確認をお願い致します。  
 特注品のため、ご注文の際、在庫の確認をお願い致します。  
**販売は箱単位となります。**

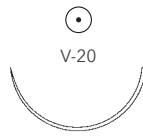
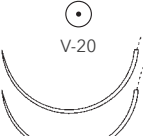
D-Tach™ 引き抜き可能針  
 フラットコードル

# バイオン™ モノフィラメント合成吸収性縫合糸

丸 針	糸の長さ	色	糸の太さ						
			6-0	5-0	4-0	3-0	2-0	0	1
1/2 CIRCLE 26 mm 	D-Tach™ 45cm×5本	紫			GMJ-64-M	GMJ-63-M	GMJ-62-M		
	D-Tach™ 75cm×5本	紫				GM-67-M			
	75cm	紫			GM-121	GM-122	GM-123		
1/2 CIRCLE 26 mm 	90cm	紫			GM-432	GM-332			
1/2 CIRCLE 27 mm 	75cm	紫					CM-883	CM-884	CM-832
1/2 CIRCLE 37 mm 	D-Tach™ 45cm×5本	紫					CM-9-M	CM-10-M	CM-11-M
	75cm	紫				CM-810	CM-811	CM-812	CM-813
	90cm	紫				CM-922	CM-923	CM-924	CM-925
1/2 CIRCLE 40 mm 	90cm	紫						CM-914	CM-966
1/2 CIRCLE 48 mm 	D-Tach™ 45cm×5本	紫						CM-30-M	CM-31-M
	90cm	紫						CM-904	CM-905

半ダース入  
 1ダース入  
 2ダース入  
 無印は3ダース入





- 注意 -

◆ この製品はご注文の際、在庫の確認をお願い致します。  
 特注品のため、ご注文の際、在庫の確認をお願い致します。  
 販売は箱単位となります。

D-Tach™ 引き抜き可能針

# バイオン™

モノフィラメント合成吸収性縫合糸

丸 針	糸の長さ	色	糸の太さ						
			6-0	5-0	4-0	3-0	2-0	0	1
5/8 CIRCLE 27 mm  GU-46	75cm	紫				UM-879	UM-878	UM-877	
1/2 CIRCLE ループ 40 mm  GS-24	75cm (150cm)	紫						CM-765L <sup>□</sup>	CM-767L <sup>□</sup>
1/2 CIRCLE ループ 48 mm  GS-25	75cm (150cm)	紫						CM-790L <sup>□</sup>	CM-776L <sup>□</sup>
1/2 CIRCLE ループ 65 mm  GS-26	120cm (240cm)	紫							CM-780L <sup>□</sup>

半ダース入  
 1ダース入  
 2ダース入  
 無印は3ダース入

- 注意 -  
 ◆ この製品はご注文の際、在庫の確認をお願い致します。  
 特注品のため、ご注文の際、在庫の確認をお願い致します。  
**販売は箱単位となります。**

D-Tach™ 引き抜き可能針



# バイオン™

モノフィラメント合成吸収性縫合糸

3 吸収性縫合糸

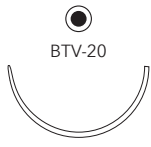
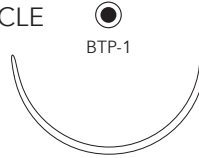
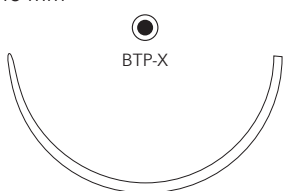
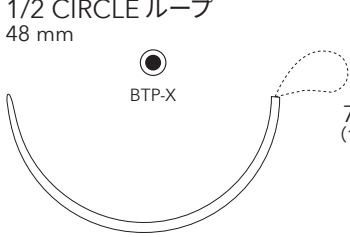
プロテクトポイント針	糸の長さ	色	糸の太さ						
			6-0	5-0	4-0	3-0	2-0	0	1
1/2 CIRCLE 26 mm  BTV-20	75cm	紫				XX-5229J <input type="checkbox"/>			
1/2 CIRCLE 37 mm  BTP-1	D-Tach™ 45cm×5本	紫						CMT-740-M <input type="checkbox"/>	CMT-741-M <input type="checkbox"/>
	75cm	紫					CMT-811	CMT-812	
1/2 CIRCLE 48 mm  BTP-X	D-Tach™ 45cm×5本	紫						CMT-950-M <input type="checkbox"/>	CMT-949-M <input type="checkbox"/>
	90cm	無色						CMT-974 <input checked="" type="checkbox"/>	
1/2 CIRCLE ループ 48 mm  BTP-X	75cm (150cm)	紫						CMT-789L <input type="checkbox"/>	

プラントーパーポイント針	糸の長さ	色	糸の太さ						
			6-0	5-0	4-0	3-0	2-0	0	1
1/2 CIRCLE 40 mm  BGS-24	90cm	紫							CM-951
1/2 CIRCLE 48 mm  BGS-25	D-Tach™ 45cm×5本	紫							CM-949-M <input type="checkbox"/>

半ダース入  
 1ダース入  
 2ダース入  
 無印は3ダース入

- 注意 -

この製品はご注文の際、在庫の確認をお願い致します。  
 特注品のため、ご注文の際、在庫の確認をお願い致します。  
 販売は箱単位となります。

D-Tach™ 引き抜き可能針

# バイオン™

モノフィラメント合成吸収性縫合糸

逆三角針	糸の長さ	色	糸の太さ							
			7-0	6-0	5-0	4-0	3-0	2-0	0	1
3/8 CIRCLE 19 mm 	Reliapoint™ 75cm	無色				SM-691	SM-822			
1/2 CIRCLE 24 mm 	D-Tach™ Reliapoint™ 45cm×5本	紫					SM-83-M <sup>□</sup>			
	Reliapoint™ 75cm	紫				SM-633	SM-632			
1/2 CIRCLE 26 mm 	75cm	紫						CM-879		
1/2 CIRCLE 37 mm 	75cm	紫						CM-816		

コスメティック逆三角針	糸の長さ	色	糸の太さ							
			7-0	6-0	5-0	4-0	3-0	2-0	0	1
3/8 CIRCLE 11 mm 	Edgellant™ 45cm	無色		SM-3625 <sup>□</sup>	SM-3626 <sup>□</sup>					
3/8 CIRCLE 13 mm 	Edgellant™ 45cm	無色			SM-5687 <sup>□</sup>	SM-5690 <sup>□</sup>				
3/8 CIRCLE 19 mm 	Edgellant™ 45cm	無色				SM-5627 <sup>□</sup>	SM-5628 <sup>□</sup>			
	Edgellant™ 75cm	無色				SM-5637 <sup>□</sup>	SM-5638 <sup>□</sup>			
3/8 CIRCLE 24 mm 	Edgellant™ 75cm	無色				SM-5678	SM-5679G <sup>□</sup>			

半ダース入  
 1ダース入  
 2ダース入  
 無印は3ダース入

- 注意 -  
 ◆ この製品はご注文の際、在庫の確認をお願い致します。  
 特注品のため、ご注文の際、在庫の確認をお願い致します。  
 販売は箱単位となります。

D-Tach™ 引き抜き可能針  
 Reliapoint™ → Reliapoint™ 針  
 Edgellant™ → Edgellant™ 針

# バイオシン™

モノフィラメント合成吸収性縫合糸

針なし	糸の長さ	色	糸の太さ							
			7-0	6-0	5-0	4-0	3-0	2-0	0	1
プレカット (切糸)	45cm×3本	紫					□ M-72		□ M-74	
	45cm×6本	紫				□□ M-31	□□ M-32	□□ M-33		

☒ 半ダース入  
 □ 1ダース入  
 □ 2ダース入  
 無印は3ダース入

- 注意 -

◆ この製品はご注文の際、在庫の確認をお願い致します。  
 □ 特注品のため、ご注文の際、在庫の確認をお願い致します。  
**販売は箱単位となります。**

D-Tach™ 引き抜き可能針



# Caprosyn™ カプロシン™

モノフィラメント合成吸収性縫合糸



## 生体内抗張強度

USP及びEPの定める結節抗張力に対して埋植後  
5日後:50~60%  
10日後:20~30%  
埋植約21日後に初期抗張力を喪失

## 吸収日数

約56日

## 製品特徴

- Medtronic合成吸収性縫合糸のラインナップ中、最も吸収日数の短い吸収糸です
- しなやかで扱いやすく、良好な結節保持力が特徴です
- 早期に吸収が望まれる部位に適しています

## 主な使用部位

会陰縫合  
 卵巣縫合  
 尿路再建  
 口腔粘膜縫合  
 腹膜及び皮下組織の縫合 など

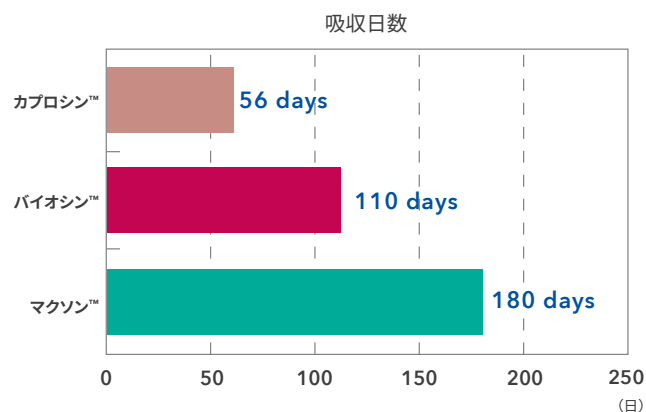

# カプロシン™ モノフィラメント合成吸収性縫合糸

丸 針	糸の長さ	色	糸の太さ						
			6-0	5-0	4-0	3-0	2-0	0	1
1/2 CIRCLE 17 mm 	75cm	無色		UC-202	UC-203				
1/2 CIRCLE 22 mm 	D-Tach™ 45cm×5本	無色				GC-33-M <sup>□</sup>			
	75cm	無色			UC-403	UC-404			
1/2 CIRCLE 26 mm 	75cm	紫				GC-322	GC-323		
1/2 CIRCLE 37 mm 	75cm	紫					CC-843 <sup>◆</sup>		
	75cm	無色					CC-811		
	90cm	無色					CC-923		
5/8 CIRCLE 27 mm 	75cm	紫				UC-879			

半ダース入  
 1ダース入  
 2ダース入  
 無印は3ダース入

- 注意 -  
 ◆ この製品はご注文の際、在庫の確認をお願い致します。  
 特注品のため、ご注文の際、在庫の確認をお願い致します。  
**販売は箱単位となります。**

D-Tach™ 引き抜き可能針

# カプロシン™

モノフィラメント合成吸収性縫合糸

コスメティック逆三角針	糸の長さ	色	糸の太さ						
			6-0	5-0	4-0	3-0	2-0	0	1
3/8 CIRCLE 11 mm 	Edgellant™ 45cm	無色	SC-3625-G <sup>①</sup>	SC-3626-G <sup>①</sup>					
3/8 CIRCLE 13 mm 	Edgellant™ 45cm	無色		SC-5689-G <sup>①</sup>	SC-5690-G <sup>①</sup>				
3/8 CIRCLE 19 mm 	Edgellant™ 45cm	無色			SC-5617-G <sup>①</sup>				
1/2 CIRCLE 16 mm 	Edgellant™ 45cm	無色			SC-5643-G <sup>①</sup>				

3  
吸収性縫合糸

① 半ダース入  
② 1ダース入  
③ 2ダース入  
無印は3ダース入

- 注意 -

◆ この製品はご注文の際、在庫の確認をお願い致します。  
□ 特注品のため、ご注文の際、在庫の確認をお願い致します。  
販売は箱単位となります。

D-Tach™ 引き抜き可能針  
Edgellant™ → Edgellant™ 針





# Surgipro™ サージプロ™ II サージプロ™ モノフィラメントポリプロピレン縫合糸



## 製品特徴



- 連続縫合でも剥がれにくいNuCoat™ コーティングの効果により刺通力が持続します
- ポリエチレングリコールを添加したことで組織通過性が向上し、組織通過時の摩擦が軽減されます。結果として糸のささくれや、糸切れの軽減が期待できます

Cardiopoint™ を一部のサージプロ II 製品に採用  
針の刺通力が従来品よりも向上しています

※Cardiopoint™ の対象製品はカタログ内に「Cardiopoint™」と記載しています

販売名：サージプロ II クラス：III  
医療機器承認番号：22000BZX00734000  
販売名：サージプロ クラス：III  
医療機器承認番号：20500BZY00339000

# サージプロ™ II / サージプロ™ モノフィラメントポリプロピレン縫合糸

丸 針	糸の長さ	色	糸の太さ							
			10-0	9-0	8-0	7-0	6-0	5-0	4-0	3-0
3/8 CIRCLE 6 mm  MV-135-5	45cm	青			VP-900-X					
	45cm×2本	青			VP-900-MX <sup>⑤⑥</sup>					
	45cm×5本	青			VP-901-MX <sup>⑤⑥</sup>					
	50cm×5本	青			XX-5158 <sup>⑤⑥⑦</sup>					
	60cm	青			VP-902-X					
	60cm×2本	青			VP-902-MX <sup>⑤◆⑥</sup>					
	60cm×5本	青			VP-903-MX <sup>⑤◆⑥</sup>					
	75cm	青			VP-973-X <sup>⑥</sup>					
3/8 CIRCLE 8 mm  MV-175-8	45cm	青			VP-744-X	VP-628 <sup>◆</sup>				
	45cm×2本	青			VP-744-MX <sup>⑤⑥</sup>	VP-736-M <sup>⑤⑥</sup>				
	45cm×5本	青				VP-734-MX <sup>⑤⑥</sup>				



※青文字はサージプロ II の注文番号です。※太文字はサージプロの注文番号です。

⑤ 半ダース入  
⑥ 1ダース入  
⑦ 2ダース入  
無印は3ダース入

- 注意 -  
◆ この製品はご注文の際、在庫の確認をお願い致します。  
□ 特注品のため、ご注文の際、在庫の確認をお願い致します。  
販売は箱単位となります。

OPTIVIS™ ブロンズニードル  
⑤ ストレートパック

# サージプロ™ II / サージプロ™ モノフィラメントポリプロピレン縫合糸

丸 針	糸の長さ	色	糸の太さ							
			10-0	9-0	8-0	7-0	6-0	5-0	4-0	3-0
3/8 CIRCLE 8 mm 	60cm	青			VP-745-X	VP-735-X				
	60cm×2本	青			VP-743-MX <sup>②</sup>	VP-737-MX <sup>②</sup>				
	60cm×5本	青				VP-735-MX <sup>②</sup>				
	75cm×2本	青			VP-753-MX <sup>②◆</sup>	VP-747-MX <sup>②◆</sup>				
3/8 CIRCLE 9 mm 	Cardiopoint™ 45cm	青				VP701X-2	VP746X-2			
	Cardiopoint™ 45cm×5本	青				VP701MX-2 <sup>②</sup>				
	Cardiopoint™ 60cm	青				VP702X-2	VP703X-2			
	60cm OPTIVIS™	青				VP-72-X				
	60cm×2本 OPTIVIS™	青				XX-5205J <sup>②</sup>				
	Cardiopoint™ 60cm×5本	青				VP702MX-2 <sup>②</sup>	VP703MX-2 <sup>②</sup>			
	Cardiopoint™ 75cm	青				VP713X-2	VP709X-2			

※青文字はサージプロIIの注文番号です。※太文字はサージプロの注文番号です。





- ② 半ダース入
- ① 1ダース入
- ② 2ダース入
- 無印は3ダース入

- 注意 -

- ◆ この製品はご注文の際、在庫の確認をお願い致します。
  - 特注品のため、ご注文の際、在庫の確認をお願い致します。
- 販売は箱単位となります。

- OPTIVIS™ ブロンズニードル
- ② ストレートパック
- ② フラットニードル
- Cardiopoint™ → Cardiopoint™ 針

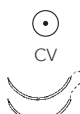
# サージプロ™ II / サージプロ™ モノフィラメントポリプロピレン縫合糸

丸 針	糸の長さ	色	糸の太さ								
			10-0	9-0	8-0	7-0	6-0	5-0	4-0	3-0	
3/8 CIRCLE 9 mm 	90cm	青							XX-5159 <sup>□</sup>		
3/8 CIRCLE 10 mm 	60cm×2本	青			VP-763-MX <sup>□□</sup>						
3/8 CIRCLE 11 mm 	60cm×5本	青				VP-765-MX <sup>□□</sup>					
	75cm	青					VP-776-X				
3/8 CIRCLE 13 mm 	Cardiopoint™ 75cm	青							VP890X-2 <sup>◆</sup>		
3/8 CIRCLE 13 mm 	Cardiopoint™ 45cm	青				VP800X-2	VP718X-2				
	Cardiopoint™ 45cm×5本	青					VP718MX-2 <sup>□□</sup>				
	Cardiopoint™ 60cm	青					VP726X-2	VP725X-2			
	60cm OPTIVIS™	青							VP-75-X <sup>◆</sup>		
	Cardiopoint™ 60cm×5本	青					VP726MX-2 <sup>□◆□</sup>	VP725MX-2 <sup>□□</sup>			
	Cardiopoint™ 75cm	青					VP706X-2	VP705X-2	VP813X-2		
	Cardiopoint™ 75cm×5本	青					VP706MX-2 <sup>□□</sup>	VP705MX-2 <sup>□□</sup>			

※青文字はサージプロ II の注文番号です。※太文字はサージプロの注文番号です。





- 半ダース入
- ① 1ダース入
- ② 2ダース入
- 無印は3ダース入

- 注意 -

- ◆ この製品はご注文の際、在庫の確認をお願い致します。
  - 特注品のため、ご注文の際、在庫の確認をお願い致します。
- 販売は箱単位となります。

- OPTIVIS™ ブロンズニードル
- ストレートパック
- Cardiopoint™ → Cardiopoint™ 針

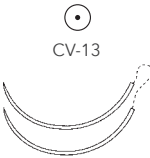
# サージプロ™ II/サージプロ™ モノフィラメントポリプロピレン縫合糸

丸 針	糸の長さ	色	糸の太さ									
			7-0	6-0	5-0	4-0	3-0	2-0	0	1	2	
3/8 CIRCLE 13 mm 	Cardiopoint™ 90cm	青			VP720X-2							
	Cardiopoint™ 90cm×5本	青			<input type="checkbox"/> <input type="checkbox"/> VP720MX-2							
3/8 CIRCLE 17 mm 	Cardiopoint™ 90cm	青			VP580X-2	VP581X-2	VP585X-2					
	90cm×2本	青				<input type="checkbox"/> <input type="checkbox"/> <input type="checkbox"/> XX-5191J						
3/8 CIRCLE 22 mm 	90cm	青				VP-851-X	VP-532-X					
1/2 CIRCLE 10 mm 	60cm	青		VP-754-X	VP-755-X							
1/2 CIRCLE 13 mm 	45cm	青		VP-714-X								
	60cm	青		VP-711-X	VP-205-X	VP-204-X						
	75cm	青		VP-733-X	VP-710-X							
	75cm×5本	青			<input type="checkbox"/> <input type="checkbox"/> VP-710-MX							

※青文字はサージプロIIの注文番号です。※太文字はサージプロの注文番号です。

- 半ダース入
- 1ダース入
- 2ダース入
- 無印は3ダース入

- 注意 -



- ◆ この製品はご注文の際、在庫の確認をお願い致します。
  - 特注品のため、ご注文の際、在庫の確認をお願い致します。
- 販売は箱単位となります。

- OPTIVIS™ ブロンズニードル
- ストレートパック
- Cardiopoint™ → Cardiopoint™ 針

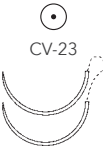
# サージプロ™ II / サージプロ™ モノフィラメントポリプロピレン縫合糸

丸 針	糸の長さ	色	糸の太さ									
			7-0	6-0	5-0	4-0	3-0	2-0	0	1	2	
1/2 CIRCLE 17 mm 	Cardiopoint™ 75cm	青			VP870X-2	VP871X-2	VP872X-2					
1/2 CIRCLE 17 mm 	Cardiopoint™ 60cm	青			VP566X-2							
	Cardiopoint™ 90cm	青			VP556X-2	VP557X-2	VP558X-2					
	Cardiopoint™ 90cm×5本	青			 VP556MX-2	 VP557MX-2						
1/2 CIRCLE 22 mm 	90cm	青				VP-761-X	VP-762-X					
	90cm×2本	青 <small>フジエット付 ††††</small>				  XX-2100						
	90cm×5本	青				  VP-761-MX						
1/2 CIRCLE 25 mm 	90cm	青					XX-5117 					

※青文字はサージプロ II の注文番号です。※太文字はサージプロの注文番号です。

-  半ダース入
-  1ダース入
-  2ダース入
- 無印は3ダース入





- 注意 -

- ◆ この製品はご注文の際、在庫の確認をお願い致します。
  - 特注品のため、ご注文の際、在庫の確認をお願い致します。
- 販売は箱単位となります。

OPTIVIS™ ブロンズニードル  
 ストレートパック  
 Cardiopoint™ → Cardiopoint™ 針

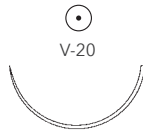
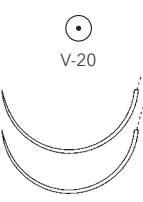
†† PTFE プレジェット付 3mm×7mm  
 ††† PTFE プレジェット付 4.8mm×9.5mm

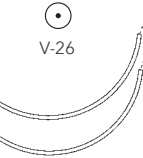
# サージプロ™ II / サージプロ™ モノフィラメントポリプロピレン縫合糸

丸 針	糸の長さ	色	糸の太さ									
			7-0	6-0	5-0	4-0	3-0	2-0	0	1	2	
1/2 CIRCLE 26 mm 	75cm	青					VP-832-X	<b>VP-833</b>				
1/2 CIRCLE 26 mm 	75cm	青			VP-510-X	VP-511-X						
	90cm	青			VP-520-X	VP-521-X	VP-522-X	<b>VP-523</b>				
	90cm	青 プロジェクト付 ††				VP-421-X						
	90cm×2本	青					☐☐☐ XX-5190J					
	120cm	青				VP-541-X	VP-542-X	<b>VP-543</b>				
1/2 CIRCLE 27 mm 	75cm	青						<b>CP-411</b>				
1/2 CIRCLE 37 mm 	90cm	青					VP-842-X	<b>VP-843</b>				
1/2 CIRCLE 37 mm 	75cm	青						<b>CP-423</b>	<b>CP-424</b>			

※青文字はサージプロIIの注文番号です。※太文字はサージプロの注文番号です。

☐ 半ダース入  
① 1ダース入  
② 2ダース入  
無印は3ダース入

- 注意 -

◆ この製品はご注文の際、在庫の確認をお願い致します。  
☐ 特注品のため、ご注文の際、在庫の確認をお願い致します。  
販売は箱単位となります。

OPTIVIS™ ブロンズニードル  
☐ ストレートパック

†† PTFE プレジェクト付 3mm×7mm  
††† PTFE プレジェクト付 4.8mm×9.5mm

# サージプロ™ II / サージプロ™ モノフィラメントポリプロピレン縫合糸

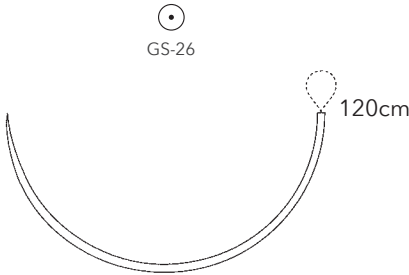
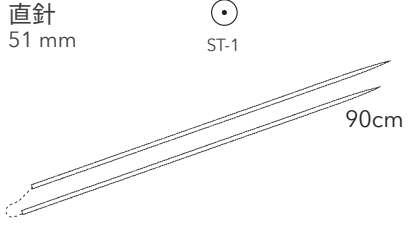
丸 針	糸の長さ	色	糸の太さ								
			7-0	6-0	5-0	4-0	3-0	2-0	0	1	2
1/2 CIRCLE ループ 65 mm  120cm 青										◊ CP-824-L	
直針 51 mm  90cm 青								◊ GP-282			

テーパークutting針	糸の長さ	色	糸の太さ								
			7-0	6-0	5-0	4-0	3-0	2-0	0	1	2
1/2 CIRCLE 17 mm  90cm 青					VP-934-X	VP-935-X					
1/2 CIRCLE 26 mm  90cm 青							VP-976-X	VP-977			

※青文字はサージプロ II の注文番号です。※太文字はサージプロの注文番号です。

- ☐ 半ダース入
- ① 1ダース入
- ② 2ダース入
- 無印は3ダース入



- 注意 -





- ◆ この製品はご注文の際、在庫の確認をお願い致します。
  - ☐ 特注品のため、ご注文の際、在庫の確認をお願い致します。
- 販売は箱単位となります。

OPTIVIS™ ブロンズニードル  
 ☐ ストレートパック

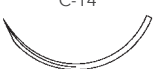

# サージプロ™ II / サージプロ™ モノフィラメントポリプロピレン縫合糸

コスメティック逆三角針	糸の長さ	色	糸の太さ									
			7-0	6-0	5-0	4-0	3-0	2-0	0	1	2	
3/8 CIRCLE 11 mm 	Edgellant™ 45cm	青	SP-1696	SP-1697								
3/8 CIRCLE 13 mm 	Edgellant™ 45cm	青			SP-5698 <sup>④</sup>	SP-5699						

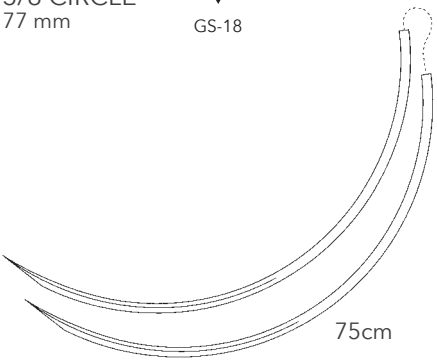
逆三角針	糸の長さ	色	糸の太さ									
			7-0	6-0	5-0	4-0	3-0	2-0	0	1	2	
3/8 CIRCLE 16 mm 	Reliapoint™ 75cm	青				SP-631 <sup>◆</sup>						
3/8 CIRCLE 19 mm 	Reliapoint™ 45cm	青			SP-661	SP-683	SP-665					
3/8 CIRCLE 24 mm 	Reliapoint™ 45cm	青				SP-629	SP-684					
3/8 CIRCLE 26 mm 	Reliapoint™ 45cm	青						SP-868 <sup>◆</sup>				
3/8 CIRCLE 77 mm  	75cm	青										CP-460 <sup>◆④</sup>

※青文字はサージプロIIの注文番号です。※太文字はサージプロの注文番号です。

- ④ 半ダース入
- ① 1ダース入
- ② 2ダース入
- 無印は3ダース入

- 注意 -

- ◆ この製品はご注文の際、在庫の確認をお願い致します。
  - 特注品のため、ご注文の際、在庫の確認をお願い致します。
- 販売は箱単位となります。

- OPTIVIS™ ブロンズニードル
- ④ ストレートパック
- Edgellant™ → Edgellant™ 針
- Reliapoint™ → Reliapoint™ 針



# Ti-Cron™ タイクロン™

コーテッドブレイドポリエステル縫合糸



## 製品特徴

- 糸表面のシリコンコーティングにより平滑性を高めたことで、縫合時のハンドリング性能が向上しました
- 摩擦抵抗が少なく糸の滑り下ろしがスムーズです
- タイクロンに採用されているCardiopoint™ は針着糸部から先端にかけ、針全体がファインであるため刺通性に優れます

プレジエツトはレクタングラー型(長方形)とオーバル型の2種類をご用意しています

※対象製品はカタログをご確認ください

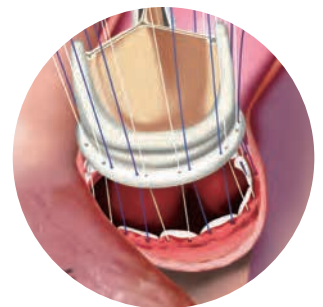

販売名：タイクロン クラス：III  
医療機器承認番号：20500BZY00342A01

# タイクロン™ コーテッドブレイドポリエステル縫合糸



丸 針	糸の長さ	色	糸の太さ									
			7-0	6-0	5-0	4-0	3-0	2-0	0	1	2	
3/8 CIRCLE 13 mm  CV-301	Cardiopoint™ 75cm	青		3280-11	3280-21	3280-31	3280-41					
3/8 CIRCLE 16 mm  CV-307	Cardiopoint™ 75cm	青				3229-31	3229-41					
3/8 CIRCLE 18 mm  CV-327	Cardiopoint™ 75cm	青			2775-21	2775-31	2775-41					
1/2 CIRCLE 13 mm  CV-330	Cardiopoint™ 90cm	青				3249-31						

- 半ダース入
- 1ダース入
- 2ダース入
- 無印は3ダース入

- 注意 -  
 ◆ この製品はご注文の際、在庫の確認をお願い致します。  
 特注品のため、ご注文の際、在庫の確認をお願い致します。  
**販売は箱単位となります。**

Cardiopoint™ → Cardiopoint™ 針

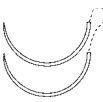
# タイクロン™ コーテッドブレイドポリエステル縫合糸

丸 針	糸の長さ	色	糸の太さ								
			6-0	5-0	4-0	3-0	2-0	0	1	2	
1/2 CIRCLE 16 mm 	Cardiopoint™ 75cm	青						3186-51 <sup>◆</sup>			
	Cardiopoint™ 75cm	青			3087-31	3087-41	3087-51 <sup>◆</sup>				
1/2 CIRCLE 16 mm 	Cardiopoint™ 75cm×8本	4本青 4本無着色(白)					3083-56 <sup>㊦</sup>				
	Cardiopoint™ 75cm×8本	4本青 4本無着色(白) オーバルブレード付 S					VCD20331FE <sup>㊦</sup>				
	Cardiopoint™ 90cm	青		3271-21	3271-31	3271-41					
	Cardiopoint™ 75cm	青 オーバルブレード付 S					VCD20316FE <sup>◆</sup>				
1/2 CIRCLE 20 mm 	Cardiopoint™ 75cm×8本	4本青 4本無着色(白) ブレード付 †††					XX-5115 <sup>㊦</sup>				
	Cardiopoint™ 75cm×10本	5本青 5本無着色(白)					3385-56 <sup>㊦</sup>				
	Cardiopoint™ 75cm×8本	4本青 4本無着色(白) オーバルブレード付 S					VCD20316MFE <sup>㊦</sup>				
	Cardiopoint™ 90cm	青				3369-41	3369-51				
	Cardiopoint™ 75cm	青					VCD20316FE <sup>◆</sup>				
1/2 CIRCLE 22 mm 	D-Tach™ 45cm×5本	青			XX-5194J <sup>㊦</sup>	XX-5193J <sup>㊦</sup>					

㊦ 半ダース入  
 ① 1ダース入  
 ② 2ダース入  
 無印は3ダース入



- 注意 -

◆ この製品はご注文の際、在庫の確認をお願い致します。  
 □ 特注品のため、ご注文の際、在庫の確認をお願い致します。  
 販売は箱単位となります。

D-Tach™ 引き抜き可能針  
 Cardiopoint™ → Cardiopoint™ 針

† PTFEブレード付 3mm×3mm  
 †† PTFEブレード付 3mm×7mm  
 ††† PTFEブレード付 3mm×5mm  
 S PTFEオーバルブレード付 3mm×6mm

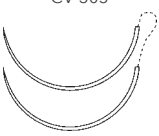
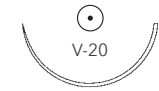
# タイクロン™ コーテッドブレイドポリエステル縫合糸

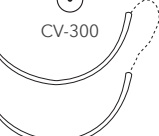
丸 針	糸の長さ	色	糸の太さ							
			6-0	5-0	4-0	3-0	2-0	0	1	2
1/2 CIRCLE 25 mm 	Cardiopoint™ 75cm	青				3185-41	3185-51			
1/2 CIRCLE 25 mm 	Cardiopoint™ 75cm×10本	5本青 5本無着色(白)					3356-56 <sup>㊦</sup>			
	Cardiopoint™ 75cm×8本	4本青 4本無着色(白) オーバルプレジエット付 <sup>S</sup>					VCD20305MFE <sup>㊦</sup>			
	Cardiopoint™ 90cm	無着色(白)					2914-51			
	Cardiopoint™ 90cm	青				3256-41 <sup>◆</sup>	3256-51	3256-61		
	Cardiopoint™ 90cm	青 プレジエット付 <sup>††</sup>				3336-41 <sup>◆</sup>	3336-51			
	Cardiopoint™ 90cm×10本	5本青 5本無着色(白)					2981-56 <sup>㊦</sup>			
	Cardiopoint™ 90cm×8本	4本青 4本無着色(白) オーバルプレジエット付 <sup>S</sup>					VCD2036305FE <sup>㊦</sup>			
1/2 CIRCLE 26 mm 	D-Tach™ 45cm×5本	青				3258-42 <sup>㊦</sup>				
1/2 CIRCLE 27 mm 	D-Tach™ 45cm×5本	青					3259-52 <sup>◆㊦</sup>			
1/2 CIRCLE 35 mm 	Cardiopoint™ 75cm	青					3274-51	3274-61		
	Cardiopoint™ 90cm	青						3393-61		

㊦ 半ダース入  
 ① 1ダース入  
 ② 2ダース入  
 無印は3ダース入



- 注意 -  
 ◆ この製品はご注文の際、在庫の確認をお願い致します。  
 □ 特注品のため、ご注文の際、在庫の確認をお願い致します。  
 販売は箱単位となります。

D-Tach™ 引き抜き可能針  
 Cardiopoint™ → Cardiopoint™ 針

† PTFEプレジエット付 3mm×3mm  
 †† PTFEプレジエット付 3mm×7mm  
 ††† PTFEプレジエット付 3mm×5mm  
 § PTFEオーバルプレジエット付 3mm×6mm

# タイクロン™ コーテッドブレイドポリエステル縫合糸

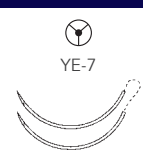
丸 針	糸の長さ	色	糸の太さ								
			6-0	5-0	4-0	3-0	2-0	0	1	2	
1/2 CIRCLE 48 mm 	75cm	青								3097-71	

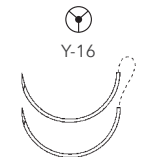
テーパークutting針	糸の長さ	色	糸の太さ								
			6-0	5-0	4-0	3-0	2-0	0	1	2	
3/8 CIRCLE 18 mm 	Cardiopoint™ 75cm	青						3182-51 <sup>◆</sup>			
	Cardiopoint™ 75cm×10本	5本青 5本無着色(白)						3211-56 <sup>☒</sup>			
1/2 CIRCLE 16 mm 	Cardiopoint™ 75cm×8本	4本青 4本無着色(白) オーバルプレジエット付 <sup>S</sup>						VCD2031MFE <sup>☒</sup>			
	Cardiopoint™ 90cm	青				3160-41	3160-51 <sup>◆</sup>				
1/2 CIRCLE 20 mm 	Cardiopoint™ 90cm	青						3157-51			

4 非吸収性縫合糸

☒ 半ダース入  
 ① 1ダース入  
 ② 2ダース入  
 無印は3ダース入

- 注意 -  
 ◆ この製品はご注文の際、在庫の確認をお願い致します。  
 ☐ 特注品のため、ご注文の際、在庫の確認をお願い致します。  
 販売は箱単位となります。

D-Tach™ 引き抜き可能針  
 Cardiopoint™ → Cardiopoint™ 針

† PTFEプレジエット付 3mm×3mm  
 †† PTFEプレジエット付 3mm×7mm  
 ††† PTFEプレジエット付 3mm×5mm  
 § PTFEオーバルプレジエット付 3mm×6mm

# タイクロン™ コーテッドブレイドポリエステル縫合糸

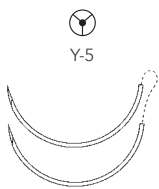
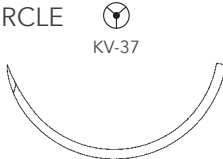
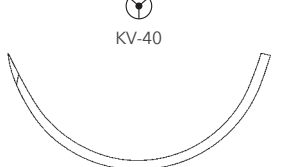
テーパーカッティング針	糸の長さ	色	糸の太さ							
			3-0	2-0	0	1	2	3	4	5
1/2 CIRCLE 26 mm 	Cardioint™ 75cm	青		3202-51						
	Cardioint™ 75cm×10本	5本青 5本無着色(白)		◆ <sup>④</sup> 3222-56						
	Cardioint™ 75cm×8本	4本青 4本無着色(白) プレジエット付 ††		◆ <sup>④</sup> 3213-56						
	Cardioint™ 90cm	青		3167-51						
	Cardioint™ 90cm×10本	5本青 5本無着色(白)		◆ <sup>④</sup> 2852-56						
1/2 CIRCLE 40 mm 	75cm×5本	青					□ 3147-83			□ 3147-89
1/2 CIRCLE 48 mm 	75cm×4本	青								□ 2818-89

逆三角針	糸の長さ	色	糸の太さ							
			3-0	2-0	0	1	2	3	4	5
3/8 CIRCLE 39 mm 	Relioint™ 75cm	青					◆ 3054-81			

④ 半ダース入  
 ① 1ダース入  
 ② 2ダース入  
 無印は3ダース入



- 注意 -  
 ◆ この製品はご注文の際、在庫の確認をお願い致します。  
 □ 特注品のため、ご注文の際、在庫の確認をお願い致します。  
 販売は箱単位となります。

D-Tach™ 引き抜き可能針  
 Cardioint™ → Cardioint™ 針  
 Relioint™ → Relioint™ 針

† PTFEプレジエット付 3mm×3mm  
 †† PTFEプレジエット付 3mm×7mm  
 ††† PTFEプレジエット付 3mm×5mm

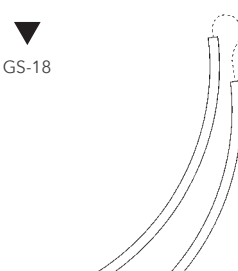
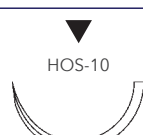

# タイクロン™ コーテッドブレイドポリエステル縫合糸

逆三角針	糸の長さ	色	糸の太さ								
			4-0	3-0	2-0	0	1	2	3	4	5
3/8 CIRCLE 77 mm  GS-18 75cm 青								3128-82 <sup>②</sup>			3128-79 <sup>②</sup>
1/2 CIRCLE 26 mm  HOS-10 75cm 青								3395-81 <sup>◆</sup>			
1/2 CIRCLE 40 mm  HOS-12 75cm 青								3026-81			
1/2 CIRCLE 55 mm  HOS-14 75cm 青											3027-79

4 非吸収性縫合糸

半ダース入  
 1ダース入  
 2ダース入  
 無印は3ダース入

- 注意 -

◆ この製品はご注文の際、在庫の確認をお願い致します。  
 特注品のため、ご注文の際、在庫の確認をお願い致します。  
**販売は箱単位となります。**

# タイクロン™ コーテッドブレイドポリエステル縫合糸

針なし	糸の長さ	色	糸の太さ									
			7-0	6-0	5-0	4-0	3-0	2-0	0	1	2	
プレカット (切糸)	45cm×6本	青								3001-62 <sup>②</sup>	3001-72 <sup>②</sup>	
	45cm×12本	青					3008-41	3008-51				
巻糸	250cm	青										3380-82 <sup>◆②</sup>

半ダース入  
 1ダース入  
 2ダース入  
 無印は3ダース入

- 注意 -  
 ◆ この製品はご注文の際、在庫の確認をお願い致します。  
 特注品のため、ご注文の際、在庫の確認をお願い致します。  
**販売は箱単位となります。**

# Pledgets プレジエット

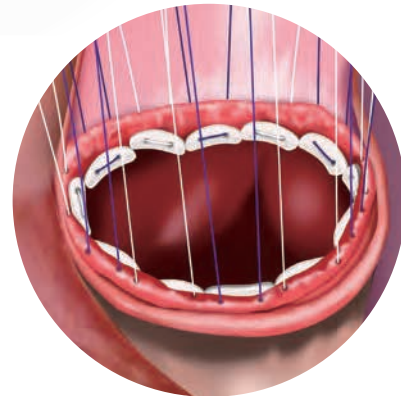

## 製品特徴

- オーバル形状によりコーナー部分が面取り加工されているため、配置時にプレジエット同士の干渉を防ぎます

※従来品のレクタングラー型(長方形)と比較して

製品名	製品番号	プレジエットサイズ	個/袋	包装(袋/箱)
オーバルプレジエット 3×6	VPG36FE	3×6mm	10	36

特定保険医療材料名:組織代用人工繊維布・プレジエット・チューブ 1個179円

※本品に縫合糸は付属されておりません



# Surgidac™ サージダック™

ブレイドポリエステル縫合糸  
(ノンコーティング)



## 製品特徴

- 眼科用として専用のプレミアムポイントヘラ型針をご用意しています
- ポリエステル素材のため、長期間にわたり抗張強度を維持します

# サージダック™ ブレイドポリエステル縫合糸(ノンコーティング)

プレミアムポイント逆ヘラ型針	糸の長さ	色	糸の太さ								
			10-0	9-0	8-0	7-0	6-0	5-0	4-0	3-0	
1/4 CIRCLE 7.4 mm 	45cm	無着色 (白)								D-1879K <sup>□</sup>	
3/8 CIRCLE 7.4 mm 	45cm	無着色 (白)						D-1683K <sup>□</sup>			

プレミアムポイントヘラ型針	糸の長さ	色	糸の太さ								
			10-0	9-0	8-0	7-0	6-0	5-0	4-0	3-0	
1/4 CIRCLE 8.6 mm 	45cm	無着色 (白)							D-1764K <sup>□</sup>	D-1763K <sup>□</sup>	
1/4 CIRCLE 8.6 mm 	45cm	無着色 (白)							D-1760K <sup>□</sup>		

半ダース入      - 注意 -  
 1ダース入      ◆ この製品はご注文の際、在庫の確認をお願い致します。  
 2ダース入      □ 特注品のため、ご注文の際、在庫の確認をお願い致します。  
 無印は3ダース入      販売は箱単位となります。

# Monosof™ モノソフ™

モノフィラメントナイロン縫合糸











## 製品特徴

- 表皮・真皮縫合用のラインナップとして、通常の逆三角針よりも刺通性の高い  
 コスメティック逆三角針を装着した製品を揃えています
- マイクロサージャリー用の規格もご選択いただけます

# モノソフ™

モノフィラメントナイロン縫合糸

丸 針	糸の長さ	色	糸の太さ								
			11-0	10-0	9-0	8-0	7-0	6-0	5-0	4-0	3-0
3/8 CIRCLE 4 mm MV-135-3 	8cm	黒			N-1603G <sup>□</sup>						
	13cm	黒		N-2540 <sup>□</sup>							
3/8 CIRCLE 4 mm MV-50-3 	13cm	黒	N-2500 <sup>◆□</sup>								
3/8 CIRCLE 4 mm MV-70-3 	13cm	黒	N-2510 <sup>◆□</sup>	N-2512 <sup>□</sup>							
3/8 CIRCLE 5 mm MV-100-4 	13cm	黒			N-2532 <sup>◆□</sup>						
3/8 CIRCLE 5 mm MV-70-4 	13cm	黒		N-2514 <sup>◆□</sup>							
3/8 CIRCLE 5 mm MV-135-4 	13cm	黒		N-2544 <sup>◆□</sup>	N-2546 <sup>□</sup>						
3/8 CIRCLE 6 mm MV-135-5 	13cm	黒				N-2547 <sup>◆□</sup>					



丸 針	糸の長さ	色	糸の太さ								
			7-0	6-0	5-0	4-0	3-0	2-0	0	1	2
直針 60 mm ST 	90cm	黒						GNJ-283 <sup>□</sup>			
								GN-283	GN-284 <sup>◆</sup>		









- 半ダース入      - 注意 -  
 1ダース入      ◆ この製品はご注文の際、在庫の確認をお願い致します。  
 2ダース入      □ 特注品のため、ご注文の際、在庫の確認をお願い致します。  
 無印は3ダース入      販売は箱単位となります。



# モノソフ™

モノフィラメントナイロン縫合糸

コスメティック角針	糸の長さ	色	糸の太さ							
			7-0	6-0	5-0	4-0	3-0	2-0	0	1
3/8 CIRCLE 11 mm 	45cm	黒			SN-1955					
3/8 CIRCLE 16 mm 	45cm	黒				SN-1964				

コスメティック逆三角針	糸の長さ Edgellant™	色	糸の太さ							
			7-0	6-0	5-0	4-0	3-0	2-0	0	1
3/8 CIRCLE 7 mm 	Edgellant™ 45cm	黒	SN-1647							
3/8 CIRCLE 11 mm 	Edgellant™ 45cm	黒		SN-3697	SN-3695					
	Edgellant™ 45cm	無色		SN-1689						
3/8 CIRCLE 13 mm 	Edgellant™ 45cm	黒		SN-5696G	SN-5698G	SN-5699				
	Edgellant™ 45cm	無色			SN-5690	SN-5691				
3/8 CIRCLE 16 mm 	Edgellant™ 45cm	黒			SN-5668	SN-5694				
3/8 CIRCLE 19 mm 	Edgellant™ 45cm	黒				SN-5667G				
	Edgellant™ 45cm	黒				SN-5667	SN-5669			
3/8 CIRCLE 24 mm 	Edgellant™ 45cm	黒					SN-5663			
1/2 CIRCLE 13 mm 	Edgellant™ 45cm	無色			XX-5204J					
1/2 CIRCLE 16 mm 	Edgellant™ 45cm	黒		SN-5660G	SN-5661G	SN-5662				

☑ 半ダース入  
① 1ダース入  
② 2ダース入  
無印は3ダース入

- 注意 -

◆ この製品はご注文の際、在庫の確認をお願い致します。  
□ 特注品のため、ご注文の際、在庫の確認をお願い致します。  
販売は箱単位となります。

Edgellant™ → Edgellant™ 針

# モノソフ™

モノフィラメントナイロン縫合糸

逆三角針	糸の長さ	色	糸の太さ								
			8-0	7-0	6-0	5-0	4-0	3-0	2-0	0	1
3/8 CIRCLE 12 mm 	Reliapoint™ 45cm	黒			SN-667	SN-871	SN-872				
3/8 CIRCLE 16 mm 	Reliapoint™ 45cm	黒				SN-659					
3/8 CIRCLE 19 mm 	Reliapoint™ 45cm	黒				SN-661	SN-662				
	Reliapoint™ 75cm	黒						SN-641			
	Reliapoint™ 90cm	黒					SN-644	SN-665	SN-666		
3/8 CIRCLE 24 mm 	Reliapoint™ 45cm	黒					SN-658	SN-663			
	Reliapoint™ 90cm	黒						SN-648			
3/8 CIRCLE 26 mm 	Reliapoint™ 45cm	黒							SN-764		
	Reliapoint™ 75cm	黒							SN-664		
3/8 CIRCLE 30 mm 	Reliapoint™ 75cm	黒						SN-671	SN-688	SN-689	

- ☑ 半ダース入
- ① 1ダース入
- ② 2ダース入
- 無印は3ダース入





- 注意 -

- ◆ この製品はご注文の際、在庫の確認をお願い致します。
- 特注品のため、ご注文の際、在庫の確認をお願い致します。
- 販売は箱単位となります。

Reliapoint™ → Reliapoint™ 針

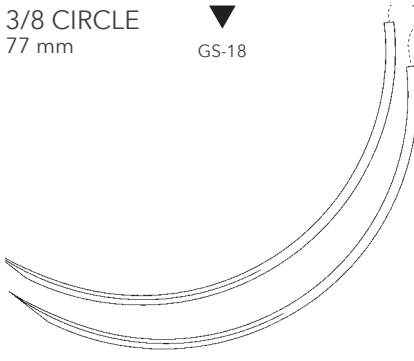
# モノソフ™

モノフィラメントナイロン縫合糸

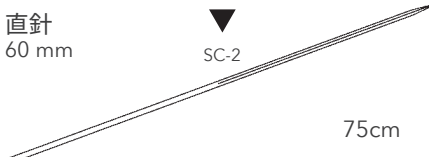
逆三角針	糸の長さ	色	糸の太さ									
			7-0	6-0	5-0	4-0	3-0	2-0	0	1	2	
3/8 CIRCLE 77 mm ▼ GS-18  75cm 黒												◆ <sup>④</sup> CN-490
1/2 CIRCLE 18 mm ▼ C-22  Reliapoint™ 75cm 黒						SN-630	SN-631					
1/2 CIRCLE 24 mm ▼ C-23  Reliapoint™ 90cm 黒							SN-247					
1/2 CIRCLE 30 mm ▼ C-25  Reliapoint™ 75cm 黒							SN-681	SN-682				
1/2 CIRCLE 37 mm ▼ GS-11  75cm 黒								CN-819				
直針 60 mm ▼ SC-2  75cm 黒								SN-628				

4 非吸収性縫合糸

- ④ 半ダース入
- ① 1ダース入
- ② 2ダース入
- 無印は3ダース入

- 注意 -

- ◆ この製品はご注文の際、在庫の確認をお願い致します。
  - 特注品のため、ご注文の際、在庫の確認をお願い致します。
- 販売は箱単位となります。

Reliapoint™ → Reliapoint™ 針

# モノソフ™

モノフィラメントナイロン縫合糸

プレミアムポイントヘラ型針	糸の長さ	色	糸の太さ									
			11-0	10-0	9-0	8-0	7-0	6-0	5-0	4-0	3-0	
3/8 CIRCLE 6.3 mm  SE-140-6	20cm	黒		N-2730K <sup>□</sup>								
3/8 CIRCLE 6.3 mm  SE-140-6	30cm	黒		N-2770K <sup>□</sup>								
3/8 CIRCLE 6.3 mm  SE-140-8	30cm	黒		N-2718K <sup>□</sup>	N-2717K <sup>□</sup>							

針なし	糸の長さ	色	糸の太さ									
			7-0	6-0	5-0	4-0	3-0	2-0	0	1	2	
プレカット (切糸)	45cm×6本	黒						N-59				
	45cm×12本	黒					N-63					

半ダース入  
 1ダース入  
 2ダース入  
 無印は3ダース入

- 注意 -

◆ この製品はご注文の際、在庫の確認をお願い致します。  
 特注品のため、ご注文の際、在庫の確認をお願い致します。  
**販売は箱単位となります。**

# Surgilon™ サージロン™









コーテッドブレイドナイロン縫合糸



## 製品特徴

- シリコンコーティング技術により、組織通過時の摩擦を軽減します
- プレカット (切糸) は、取り出し易くパッケージメモリーの少ない  
レーストラック™ パッケージを採用しています

# サージロン™ コーテッドブレイドナイロン縫合糸

丸 針	糸の長さ	色	糸の太さ							
			7-0	6-0	5-0	4-0	3-0	2-0	0	1
1/2 CIRCLE 13 mm 	D-Tach™ 45cm×5本	黒				1953-32J <sup>②</sup>				
1/2 CIRCLE 17 mm 	D-Tach™ 45cm×5本	黒				1954-32J <sup>②</sup>	1927-42 <sup>②</sup>			
	75cm	黒				1995-31	1995-41			
1/2 CIRCLE 20 mm 	D-Tach™ 45cm×5本	黒				1989-32 <sup>②</sup>				
1/2 CIRCLE 22 mm 	D-Tach™ 45cm×5本	黒					1990-42J <sup>②</sup>			
1/2 CIRCLE 22 mm 	D-Tach™ 45cm×5本	黒							1993-62 <sup>◆②</sup>	
1/2 CIRCLE 26 mm 	D-Tach™ 45cm×5本	黒					1958-42 <sup>②</sup>	1958-52 <sup>②</sup>		
	75cm	黒					1951-41	1951-51		
	D-Tach™ 75cm×5本	黒					1926-42 <sup>◆②</sup>			
1/2 CIRCLE 30 mm 	75cm	黒							1964-61 <sup>◆</sup>	
1/2 CIRCLE 37 mm 	D-Tach™ 45cm×5本	黒							1962-62 <sup>②</sup>	1962-72 <sup>◆②</sup>
	75cm	黒							1971-61	1971-71





① 半ダース入  
 ② 1ダース入  
 ③ 2ダース入  
 無印は3ダース入

- 注意 -  
 ◆ この製品はご注文の際、在庫の確認をお願い致します。  
 □ 特注品のため、ご注文の際、在庫の確認をお願い致します。  
 販売は箱単位となります。

D-Tach™ 引き抜き可能針

# サージロン™ コーテッドブレイドナイロン縫合糸

コスメティック逆三角針	糸の長さ	色	糸の太さ									
			7-0	6-0	5-0	4-0	3-0	2-0	0	1	2	
3/8 CIRCLE 13 mm 	Edgellant™ 45cm	黒			SBS-1928G <input type="checkbox"/>							
	Edgellant™ 45cm	無着色 (白)				SBS-1880G <input type="checkbox"/>						

逆三角針	糸の長さ	色	糸の太さ									
			7-0	6-0	5-0	4-0	3-0	2-0	0	1	2	
3/8 CIRCLE 19 mm 	Reliappoint™ 45cm	黒					1931-43 <input type="checkbox"/>					
3/8 CIRCLE 24 mm 	Reliappoint™ 75cm	黒					1935-41					
1/2 CIRCLE 26 mm 	75cm	黒						1932-51 <input checked="" type="checkbox"/>				
1/2 CIRCLE 37 mm 	75cm	黒								1915-71 <input checked="" type="checkbox"/>		

半ダース入  
 1ダース入  
 2ダース入  
 無印は3ダース入

- 注意 -  
 ◆ この製品はご注文の際、在庫の確認をお願い致します。  
 特注品のため、ご注文の際、在庫の確認をお願い致します。  
**販売は箱単位となります。**

Edgellant™ → Edgellant™ 針  
 Reliappoint™ → Reliappoint™ 針

# サージロン™ コーテッドブレイドナイロン縫合糸

針なし	糸の長さ	色	糸の太さ								
			6-0	5-0	4-0	3-0	2-0	0	1	2	
プレカット	45cm×6本	黒							1917-61	1917-71	1917-82 <sup>㊦</sup>
	45cm×12本	黒			1918-31	1918-41	1918-51				
	45cm×6本	無着色 (白)							1902-61 <sup>◆</sup>	1902-71 <sup>◆</sup>	
	45cm×12本	無着色 (白)				1899-41 <sup>◆</sup>	1899-51				
	75cm×7本	黒				1919-41	1919-51	1919-61	1919-71		

<sup>㊦</sup> 半ダース入  
<sup>①</sup> 1ダース入  
<sup>②</sup> 2ダース入  
 無印は3ダース入

- 注意 -  
 ◆ この製品はご注文の際、在庫の確認をお願い致します。  
 □ 特注品のため、ご注文の際、在庫の確認をお願い致します。  
**販売は箱単位となります。**



# Novafil™ ノバフィル™

モノフィラメントポリブテステル縫合糸





## 製品特徴

- しなやかさと強度をあわせ持っています
- ノバフィル特有の適度な伸展性を持っているため、術後の組織にかかるテンションを分散する事が期待できます
- 表皮・真皮縫合用のラインナップとして、刺通性に優れるコスメティック逆三角針を装着した製品をご用意しています

# ノバフィル™ モノフィラメントポリブテステル縫合糸

丸 針	糸の長さ	色	糸の太さ									
			7-0	6-0	5-0	4-0	3-0	2-0	0	1	2	
1/2 CIRCLE 37 mm  GS-21	75cm	青									4455-71	
1/2 CIRCLE 48 mm  GS-25	75cm	青									4465-71	4465-81

コスメティック逆三角針	糸の長さ	色	糸の太さ									
			7-0	6-0	5-0	4-0	3-0	2-0	0	1	2	
3/8 CIRCLE 11 mm  P-10	Edgellant™ 45cm	青	4410-03 <sup>□</sup>	4410-13 <sup>□</sup>	4410-23 <sup>□</sup>							
3/8 CIRCLE 13 mm  P-13	Edgellant™ 45cm	青			SPB-5223G <sup>□</sup>	SPB-1233G <sup>□</sup>						

カッティングシャープ針 (スリム針)	糸の長さ	色	糸の太さ									
			7-0	6-0	5-0	4-0	3-0	2-0	0	1	2	
3/8 CIRCLE 13 mm  SBE-2	45cm	青		4400-13 <sup>◆□</sup>								

逆三角針	糸の長さ	色	糸の太さ									
			7-0	6-0	5-0	4-0	3-0	2-0	0	1	2	
3/8 CIRCLE 19 mm  C-13	Reliাপoint™ 45cm	青					4420-43 <sup>□</sup>					

半ダース入  
 1ダース入  
 2ダース入  
 無印は3ダース入

- 注意 -

◆ この製品はご注文の際、在庫の確認をお願い致します。  
 特注品のため、ご注文の際、在庫の確認をお願い致します。  
 販売は箱単位となります。

Edgellant™ → Edgellant™ 針  
 Reliাপoint™ → Reliাপoint™ 針

# Sofsilk™

## ソフシルク™

コーテッドブレイドシルク縫合糸









### 製品特徴

- 縫合糸表面にシリコンコーティングを施しており、組織通過性に優れます
- D-Tach™ 製品はレーストラック™ パッケージを採用し、針をパッケージから容易に引き出せます
- 注文番号に『J』が入っているD-Tach™ 製品は、製品毎のD-Tachの抜け具合の個体差を減らして、均一な力でD-Tachできるように開発された日本向けの製品です

(例) GSJ 33M

# ソフシルク™ コーテッドブレイドシルク縫合糸

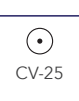
丸 針	糸の長さ	色	糸の太さ							
			7-0	6-0	5-0	4-0	3-0	2-0	0	1
3/8 CIRCLE 9 mm 	Cardiopoint™ 45cm	黒	VS809-2							
3/8 CIRCLE 13 mm 	Cardiopoint™ 75cm	黒		VS889-2	VS890-2					
3/8 CIRCLE 13 mm 	Cardiopoint™ 45cm	黒		VS806-2		VS709-2				
3/8 CIRCLE 17 mm 	Cardiopoint™ 75cm	黒			VS880-2 ◆	VS881-2	VS882-2			
1/2 CIRCLE 13 mm 	D-Tach™ 45cm×5本	黒				GS-44-M ㊦				
1/2 CIRCLE 17 mm 	D-Tach™ Cardiopoint™ 45cm×5本	黒				GSJ46M-2 ㊦	GSJ47M-2 ㊦			
	Cardiopoint™ 75cm	黒				VS871-2	VS872-2			
1/2 CIRCLE 20 mm 	D-Tach™ Cardiopoint™ 45cm×5本	黒				GSJ36M-2 ㊦	GSJ37M-2 ㊦			
	Cardiopoint™ 75cm	黒				GS451-2	GS452-2	GS453-2		
1/2 CIRCLE 22 mm 	D-Tach™ 45cm×5本	黒				GSJ-34-M ㊦	GSJ-33-M ㊦			
	D-Tach™ 75cm×5本	黒					GS-30-M ㊦			

㊦ 半ダース入  
 ① 1ダース入  
 ② 2ダース入  
 無印は3ダース入

- 注意 -  
 ◆ この製品はご注文の際、在庫の確認をお願い致します。  
 □ 特注品のため、ご注文の際、在庫の確認をお願い致します。  
 販売は箱単位となります。

D-Tach™ 引き抜き可能針  
 Cardiopoint™ → Cardiopoint™ 針

# ソフシルク™ コーテッドブレイドシルク縫合糸

丸 針	糸の長さ	色	糸の太さ							
			7-0	6-0	5-0	4-0	3-0	2-0	0	1
1/2 CIRCLE 22 mm 	75cm	黒					VS-552 ◆			
1/2 CIRCLE 26 mm 	D-Tach™ 45cm×5本	黒				GSJ-64-M ②	GSJ-63-M ②	GS-62-M ②		
	75cm	黒				GS-831	GS-832	GS-833	GS-834	
	D-Tach™ 75cm×5本	黒					GS-67-M ②	GS-66-M ②		
1/2 CIRCLE 30 mm 	75cm	黒						GS-823		
1/2 CIRCLE 37 mm 	D-Tach™ 45cm×5本	黒							CS-10-M ②	
	75cm	黒							CS-424 ◆	

④ 半ダース入  
① 1ダース入  
② 2ダース入  
無印は3ダース入



- 注意 -

◆ この製品はご注文の際、在庫の確認をお願い致します。  
□ 特注品のため、ご注文の際、在庫の確認をお願い致します。  
販売は箱単位となります。

D-Tach™ 引き抜き可能針

# ソフシルク™ コーテッドブレイドシルク縫合糸

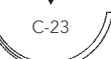
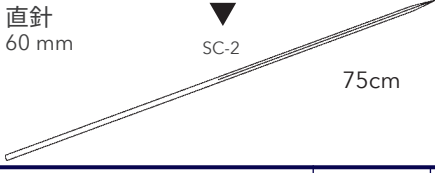
コスメティック逆三角針	糸の長さ	色	糸の太さ							
			7-0	6-0	5-0	4-0	3-0	2-0	0	1
3/8 CIRCLE 13 mm 	Edgellant™ 45cm	黒				SS-5641				

逆三角針	糸の長さ	色	糸の太さ							
			7-0	6-0	5-0	4-0	3-0	2-0	0	1
3/8 CIRCLE 19 mm 	Reliapoint™ 45cm	黒				SS-683				
1/2 CIRCLE 24 mm 	Reliapoint™ 75cm	黒						SS-633		
直針 60 mm 	75cm	黒					SS-622	SS-623		
3/8 CIRCLE 7.4 mm 	45cm	黒	S-1768K							

プレミアムポイントヘラ型針	糸の長さ	色	糸の太さ							
			11-0	10-0	9-0	8-0	7-0	6-0	5-0	4-0
3/8 CIRCLE 6.3 mm 	30cm	黒				S-2752K				
	45cm	黒				S-1734K	S-1733K	S-1732K		

☑ 半ダース入  
① 1ダース入  
② 2ダース入  
無印は3ダース入

- 注意 -  
◆ この製品はご注文の際、在庫の確認をお願い致します。  
□ 特注品のため、ご注文の際、在庫の確認をお願い致します。  
販売は箱単位となります。

D-Tach™ 引き抜き可能針  
Edgellant™ → Edgellant™ 針  
Reliapoint™ → Reliapoint™ 針

# ソフシルク™ コーテッドブレイドシルク縫合糸

針なし	糸の長さ	色	糸の太さ									
			7-0	6-0	5-0	4-0	3-0	2-0	0	1	2	
プレカット	45cm×6本	黒								<sup>□②</sup> S-196	<sup>□②</sup> S-197	
	45cm×12本	黒				<sup>□②</sup> S-193	<sup>□②</sup> S-194	<sup>□②</sup> S-195				
	60cm×6本	黒								<sup>□</sup> S-246		
	60cm×12本	黒					<sup>□②</sup> S-254	<sup>□②</sup> S-255				
	75cm×12本	黒					<sup>□②</sup> S-404	<sup>□②</sup> S-405			<sup>□②</sup> S-317	

半ダース入  
 1ダース入  
 2ダース入  
 無印は3ダース入

- 注意 -

◆ この製品はご注文の際、在庫の確認をお願い致します。  
 特注品のため、ご注文の際、在庫の確認をお願い致します。  
**販売は箱単位となります。**





# Steel スチール

ステンレススチール縫合糸



## 製品特徴

- 刺通性に優れるテーパーカットイング針と逆三角針を揃えています

特定保険医療材料適用製品

075. 固定用金属線 略称(金属線・F6-a-1)

1cmあたりの材料価格 16円

# スチール ステンレススチール縫合糸

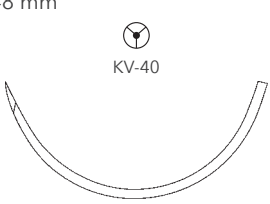
テーパークutting針	糸の長さ	糸の太さ									
		0	1	2	3	4	5	6	7	8	
1/2 CIRCLE 48 mm  KV-40	45cm×2本								2392-69 <sup>□</sup>	2392-49 <sup>□</sup>	
	45cm×4本							2393-89 <sup>□</sup>	2393-69 <sup>□</sup>		

逆三角針	糸の長さ	糸の太さ									
		0	1	2	3	4	5	6	7	8	
1/2 CIRCLE 48 mm  GS-13 ロトグリップ針	45cm×2本						2420-09 <sup>□</sup>				

- ☑ 半ダース入
- ① 1ダース入
- ② 2ダース入
- 無印は3ダース入

- 注意 -

- ◆ この製品はご注文の際、在庫の確認をお願い致します。
- 特注品のため、ご注文の際、在庫の確認をお願い致します。
- 販売は箱単位となります。

# Appendix

# 閉創用縫合糸のご提案

## 縫合糸・縫合針に何を求めますか？

- コスメティック
- 組織通過性
- ハンドリング
- 高い抗張強度
- 豊富なラインナップ
- 時間短縮・コスト

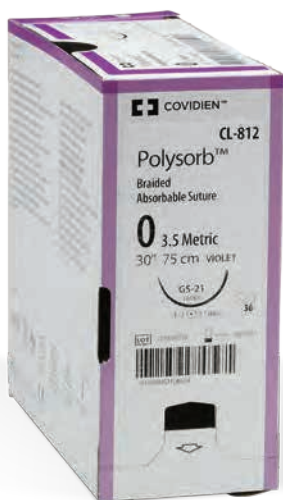

### ポリゾーブ™

ブレイド合成吸収性縫合糸  
 USP及びEPの定める抗張強度基準に  
 対して140%の初期抗張強度

- 糸切れを軽減する細径フィラメント
- 親水性コーティングと優れた組織通過性
- 吸収日数:56~70日



### マクソン™

モノフィラメント合成吸収性縫合糸

- 高い抗張力
- しなやかなハンドリング
- 吸収日数:2~6か月

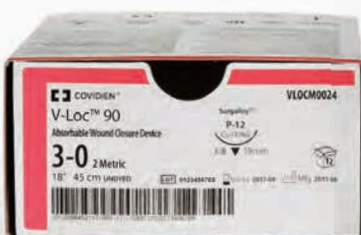

### V-Loc™ クロージャーデバイス

- 2つの合成吸収性縫合糸 (V-Loc™ 90、V-Loc™ 180)
- 全周囲性に均一な間隔で配置されているバーブ
- デュアルアングルカットによる高い固定力
- 吸収日数: V-Loc™ 90 約90~110日  
 V-Loc™ 180 約180日



## Polysorb™ For Strong Solution

細径のフィラメント<sup>1,2</sup>を採用したポリゾーブ™は、縫合結紮時の糸切れを軽減し、ノット固定時に強い力で締め込みが可能です。また、創傷治癒過程で縫合糸が破損することを軽減させることで、創離開のリスク軽減が期待できます。

## Maxon™ For Good Handling

30年に渡って継続的に改良・改善を進めてきました。しなやかに柔軟性に富んだマクソン™は、筋膜縫合などで使用されることの多い太いサイズでも扱いやすく、6週間の抗張強度を維持します。

## V-Loc™ wound closure device For Knotless Security

V-Loc™ は特徴的なバーブの形状と配置によってKNOTLESSによる安定した創閉鎖を実現します<sup>3</sup>。また、結節に起因する合併症を減少させる可能性があり<sup>4</sup>、結紮縫合に比べ、時間短縮が可能です<sup>5</sup>。

名称	形状・構造		生体抗張強度	吸収日数	原材料	特定保険医療材料
ポリゾーブ™	コーテッドブレード	合成 吸収性	14日目：約80% <sup>†</sup> 21日目：約30% <sup>†</sup>	56～70日	ポリグリコマー	
マクソン™	モノフィラメント		14日目：約75% <sup>§</sup> 21日目：約65% <sup>§</sup> 28日目：約50% <sup>§</sup> 42日目：約25% <sup>§</sup>	埋植後 2～6カ月	ポリグリコネート	
V-Loc™ 180 クロージャーデバイス	モノフィラメント・ バーブド		抗張力規格に対して 7日目：約80% <sup>¶</sup> 14日目：約75% <sup>¶</sup> 21日目：約65% <sup>¶</sup>	約180日	ポリグリコマー	
V-Loc™ 90 クロージャーデバイス		抗張力規格に対して 7日目：約90% <sup>¶</sup> 14日目：約75% <sup>¶</sup>	90～110日	ポリグリコマー		
V-Loc™ PBT クロージャーデバイス	モノフィラメント	合成 非吸収性			ポリブテステル	
ノバフィル™					ポリブテステル	
スチール	モノフィラメント	非吸収			ステンレス鋼	

† USP及びEP規格基準比 § 初期抗張力に対して ¶ 抗張力規格に対して

### References

- 社内資料：#RE00081904, Polysorb™ Size 2 to 6-0 Polysorb™ Benchmarking Report. March 2017.
- Faulkner BC, Gear AJ, Hellewell TB, et al. Biomechanical performance of a braided absorbable suture J Long Term Eff Med Implants. 1996;6(3-4):169-179.
- Alessandri F, Remorgida V, Venturini PL, Ferrero S, et al. Unidirectional barbed suture versus continuous suture with intracorporeal knots in laparoscopic myomectomy: a randomized study. J Minim Invasive Gynecol. 2010;17(6):725-729.
- Utilization of a Porcine Model to Demonstrate the Efficacy of an Absorbable Barbed Suture for Dermal Closure, UTSW, S. Brown.
- 社内資料：Time Motion Study - Comparison of wound closure time using conventional techniques and knotless, self-anchoring surgical sutures in ex-vivo porcine model for both single layer and double layer closure in all closure techniques. Royal College of Surgeons, London, UK; Covidien V-Loc™ 180 Absorbable Wound Closure Device Time Study, Robert T. Grant, MD, MSc, FACS, New York-Presbyterian Hospital, Argent Global Services.

# 閉創用縫合糸 代表規格

## 開腹

### 腹膜縫合

#### ● ポリゾーブ™ コーテッドブレイド合成吸収性縫合糸

プロテクトポイント針	糸の長さ	色	糸の太さ									
			6-0	5-0	4-0	3-0	2-0	0	1	2		
1/2 CIRCLE 37 mm 	75cm	紫									CLT-958	
	75cm	無着色 (白)						CLT-259				
	90cm	無着色 (白)					CLT-952	CLT-953	CLT-954	CLT-955		

### 筋膜縫合

#### ● マクソン™ モノフィラメント合成吸収性縫合糸

プロテクトポイント針	糸の長さ	色	糸の太さ								
			7-0	6-0	5-0	4-0	3-0	2-0	0	1	
1/2 CIRCLE 37 mm 	D-Tach™ 45cm×5本	青緑						XX-2104	GMMT-563-MG		
	90cm	青緑						GMMT-951	GMMT-961		
1/2 CIRCLE 48 mm 	D-Tach™ 45cm×5本	青緑							GMMT-541-MG	GMMT-540-MG	
1/2 CIRCLE 48 mm 	75cm (150cm ループ)	青緑							GMMT-89L	GMMT-90L	

#### ● ポリゾーブ™ コーテッドブレイド合成吸収性縫合糸

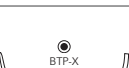

プロテクトポイント針	糸の長さ	色	糸の太さ								
			6-0	5-0	4-0	3-0	2-0	0	1	2	
1/2 CIRCLE 37 mm 	D-Tach™ 45cm×5本	紫						CLT-9-MG	CLT-250-MG	CLT-11-MG	
	D-Tach™ 45cm×5本	無着色 (白)						CLT-13-MG		CLT-15-MG	
1/2 CIRCLE 48 mm 	D-Tach™ 45cm×5本	紫							CLT850MG	CLT-851-MG	CLT-623-M
	D-Tach™ 45cm×5本	無着色 (白)							CLT-20-MG	CLT-21-MG	
	90cm	無着色 (白)								CLT-855	

### 皮下縫合

#### ● マクソン™ モノフィラメント合成吸収性縫合糸



丸 針	糸の長さ	色	糸の太さ								
			7-0	6-0	5-0	4-0	3-0	2-0	0	1	
1/2 CIRCLE 20 mm 	Cardiopoint™ D-Tach™ 45cm×5本	青緑					6219-33-2	6219-43-2			

#### ● ポリゾーブ™ コーテッドブレイド合成吸収性縫合糸



丸 針	糸の長さ	色	糸の太さ							
			6-0	5-0	4-0	3-0	2-0	0	1	2
1/2 CIRCLE 22 mm 	D-Tach™ 45cm×5本	紫			GLJ-51-M	GLJ-50-M	GL-32-MG			
プロテクトポイント針	糸の長さ	色	糸の太さ							
1/2 CIRCLE 26 mm 	D-Tach™ 45cm×5本	無着色 (白)				GLT-69-MG				

### 真皮縫合

#### ● マクソン™ モノフィラメント合成吸収性縫合糸

コスメティック逆三角針	糸の長さ	色	糸の太さ							
			7-0	6-0	5-0	4-0	3-0	2-0	0	1
3/8 CIRCLE 13 mm 	Edgellant™ 45cm	無色			SMM-5526	SMM-5536				
1/2 CIRCLE 16 mm 	Edgellant™ 45cm	無色				SMM-5831				

#### ● V-Loc™ 180 クロージャーデバイス

プレミアム逆三角針	糸の長さ	色	糸の太さ			
			4-0	3-0	2-0	0
3/8 CIRCLE 16 mm 	Edgellant™ 30cm	無色	VLOCL1413			
3/8 CIRCLE 19 mm 	Edgellant™ 45cm	無色	VLOCL0023	VLOCL0024	VLOCL0025	

## 腹腔鏡

### トロッカー創閉鎖

#### ● ポリゾーブ™ コーテッドブレイド合成吸収性縫合糸

丸 針	糸の長さ	色	糸の太さ							
			6-0	5-0	4-0	3-0	2-0	0	1	2
5/8 CIRCLE 27 mm 	75cm	紫				UL-879	UL-878	UL-877		

### 小切開創閉鎖(筋膜)

#### ● マクソン™ モノフィラメント合成吸収性縫合糸

プロテクトポイント針	糸の長さ	色	糸の太さ							
			7-0	6-0	5-0	4-0	3-0	2-0	0	1
1/2 CIRCLE 37 mm 	D-Tach™ 45cm×5本	青緑						XX-2104	GMMT-563-MG	
	90cm	青緑						GMMT-951	GMMT-961	

### 腸間膜閉鎖

#### ● V-Loc™ PBTクロージャーデバイス

丸 針	糸の長さ	色	糸			
			3-0	2-0	0	1
1/2 CIRCLE 26 mm 	15cm	青	VLOCN0604	VLOCN0605		
	23cm	青	VLOCN0644			

### 腹壁癒痕ヘルニア・腹腔内筋膜縫合

#### ● ノバフィル™ モノフィラメントポリブテステル縫合糸

丸 針	糸の長さ	色	糸の太さ								
			7-0	6-0	5-0	4-0	3-0	2-0	0	1	2
1/2 CIRCLE 37 mm 	75cm	青								4455-71	

## 閉胸

### 筋膜縫合

#### ● ポリゾーブ™ コーテッドブレイド合成吸収性縫合糸

プロテクトポイント針	糸の長さ	色	糸の太さ							
			6-0	5-0	4-0	3-0	2-0	0	1	2
1/2 CIRCLE 37 mm 	90cm	無着色(白)				CLT-952	CLT-953	CLT-954	CLT-955	

### 肋間固定







#### ● ポリゾーブ™ コーテッドブレイド合成吸収性縫合糸

プロテクトポイント針	糸の長さ	色	糸の太さ							
			6-0	5-0	4-0	3-0	2-0	0	1	2
1/2 CIRCLE 65 mm 	D-Tach™ 75cm×5本	紫								CLT-633-M

### 胸骨閉鎖

#### ● スチール ステンレススチール縫合糸

テーパークラッピング針	糸の長さ	糸の太さ									
		0	1	2	3	4	5	6	7	8	
1/2 CIRCLE 48 mm 	45cm×2本								2392-69	2392-49	
	45cm×4本							2393-89	2393-69		

針先の形状と断面	マーク	針の名称	用途
	○	丸針	最も使用範囲が広い。腹膜、筋膜、消化管、血管、神経など。
	●	プロテクトポイント針	先端が鋭利ではなく鈍な形状になっている安全性を重視した針。肝臓などの血管に富んだ実質臓器や、閉腹、閉胸、閉創時(腹膜、筋膜、皮下、肋間固定など)に使用され、針刺し事故の予防目的に開発された。
	●	ブラントテーパークラッピング針	
	●	鈍針	通常「角針」と呼ばれるのはこのタイプ。針の刺通性に優れており、表皮、真皮など固い組織に使用。
	▼	逆三角針	
	▽	テーパークラッピング針	針先端にクラッピングエッジが形成されており、硬い組織(腱、靭帯、石灰化した血管・弁など)に使用。
	◻	プレミアムポイントヘラ型針	逆三角形で上底の両側に刃がついている。組織を薄くひろうように設計されており、主に眼科で使用。(結膜、強膜、角膜等)

半ダース入  
 1ダース入  
 2ダース入  
 無印は3ダース入  
 Cardiopoint™ → Cardiopoint™ 針  
 Edgellant™ → Edgellant™ 針  
 D-Tach™ 引き抜き可能針  
 - 注意 -  
 ◆ この製品はご注文の際、在庫の確認をお願い致します。  
 特注品のため、ご注文の際、在庫の確認をお願い致します。  
 販売は箱単位となります。  
 ※針の図は実寸ではありません。

# Medtronic Specialty needles

## Edgellant™ Premium cutting needles

真皮・皮下縫合用に開発された縫合針です。従来のコスメティック逆三角針と比較して針の刺通性と強度を高めています。

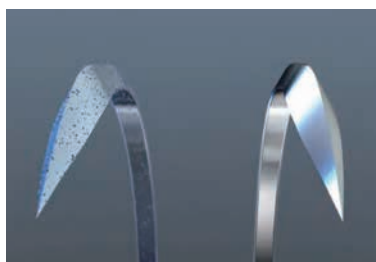

**新しくなった電解研磨プロセス**  
熱処理工程により針強度が向上

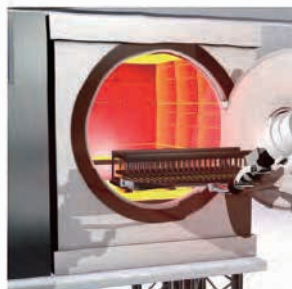

**針の曲げ強度が向上**  
新しい熱処理プロセスによって、針の剛性を向上。  
従来のプレミアムカットニング針より27%剛性が高くなっています。



カットニングエッジを延長し、針全体をスリムにしています。

## ReliaPoint™ cutting needles

従来の逆三角針を改良しました。針の刺通性を高め、針全体の形状を改良することで針と糸の直径比率を改善し、段差を軽減しています。



**ReliaPoint™ の表面形状**  
より鋭く、刺通性が向上



**強化された針コーティング技術**  
連続縫合においても切れ味が持続

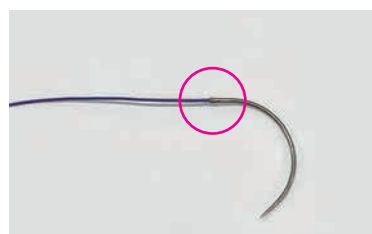

**着糸部の改良**  
従来品と比較して、針と糸の直径比率（段差）が軽減され組織通過性が向上



# Cardiopoint™ Needles

サージプロ™ II・タイクロン™・マクソン™・ソフシルク™の一部製品に装着されています。刺通力が従来品よりも向上し、その性能が連続縫合においても持続します。

※Cardiopoint™の装着対象製品はカタログ内に「Cardiopoint™」と記載しています。



CV-1 (3/8サークル・丸針9mm) 刺通性能比較<sup>1</sup>

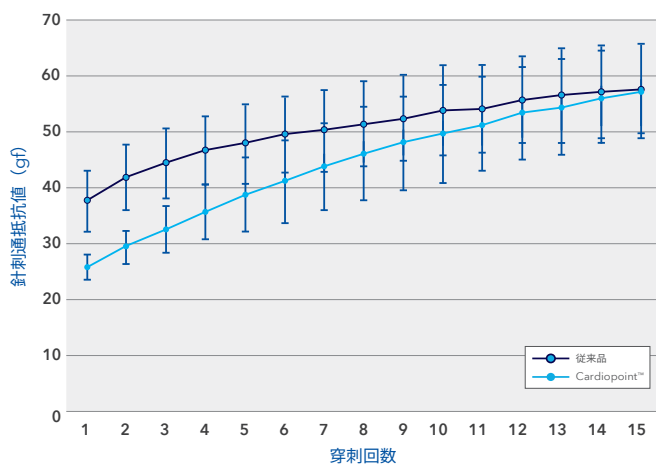

CV-23 (1/2サークル・丸針17mm) 刺通性能比較<sup>1</sup>

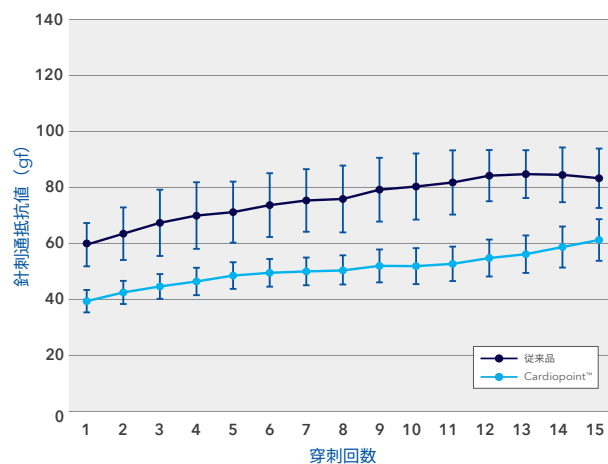

1. R&D Benchtop testing report #RE00172196, Sharpie II Cardiopoint™ Needle Benchmarking. November 19, 2018.

# Protect Point™

安全性を担保しながら、筋肉や筋膜などの組織に対しても十分な刺通性を保ちつつ、針刺し事故の予防が期待できます。

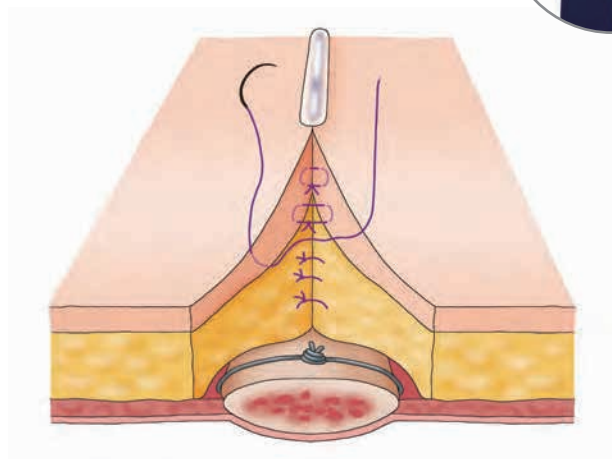

# パッケージ取り扱い・開封方法(吸収糸)

V-Loc™ 90 クロージャーデバイス  
 V-Loc™ 180 クロージャーデバイス  
 シングルパッケージ(1本入り)

マクソン™  
 シングルパッケージ(1本入り)



内装は清潔状態ですので、介助者に渡す際は触れない様にお渡しください。



アルミパッケージの切れ目近傍を左手で支持し、右手にて矢印(破線)の方向に開封して下さい。



※アルミパッケージに製品情報が記載されていますので、中のリテーナーだけを取り出さず、アルミパッケージが付いている状態でStep4に移ってください。

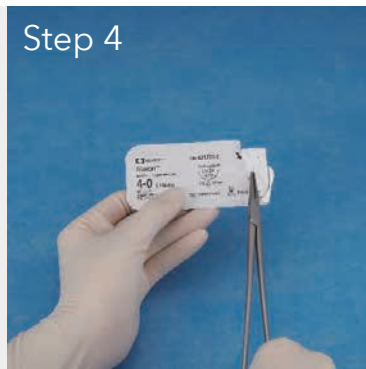

持針器で、糸針接合部の端から針先までの1/3から1/2の部分で把持し、縫合針をリテーナーから取り出してください。

**マクソン™**  
マルチパッケージ (5本入り)



**バイオシン™**  
シングルパッケージ (1本入り)

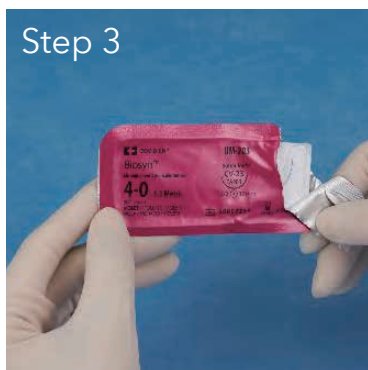

**ポリゾーブ™**  
マルチパッケージ (5本入り)



# パッケージ取り扱い・開封方法 (非吸収糸)

## サージプロ™ サージプロ™ II

シングルパッケージ (1本入り)

## サージロン™

シングルパッケージ (1本入り)



内装は清潔状態ですので、介助者に渡す際は触れない様にお渡してください。



左手で台紙を支持し、右手で縫合針を保護している部分を外側にめくってください。

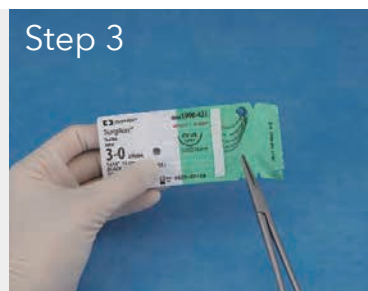

持針器で、糸針接合部の端から針先までの1/3から1/2の部分で把持し、縫合針をスポンジ状の台座から取り出してください。

## サージプロ™ サージプロ™ II

レストラックパッケージ (1本入り)

## ソフシルク™

プレカット



内装は清潔状態ですので、介助者に渡す際は触れない様にお渡してください。



# タイクロン™

バタフライパッケージ

## Step 1



内装は清潔状態ですので、介助者に渡す際は触れない様にお渡しください。

## Step 2



左手で台紙を支持し、右手で縫合針を保護している部分を上方にめくってください。この状態でも使用いただけますが、Step 3-4の手順で固定して使用する方法もございます。

## Step 3



めくった部分の凸状の台紙を台紙の下部の差込口に挿入します。  
(日めくりカレンダーのように)

## Step 4



台座の底の剥離紙を剥がすと、粘着面が露出して固定することができます。固定しない場合は、剥離紙を剥がさないでください。

## Step 5



持針器で糸針接合部の端から針先までの1/3から1/2の部分で把持し、縫合針をスポンジ状の台座から取り出してください。

# D-TACH™ (デタッチ) 製品の取扱いについて

本製品は結節縫合での使用を想定し、着糸部のプレス(固定)を弱めに設定し、針が引き抜けるようにしています。

針を引き抜く際には、以下2点にご注意頂きますようお願いいたします。

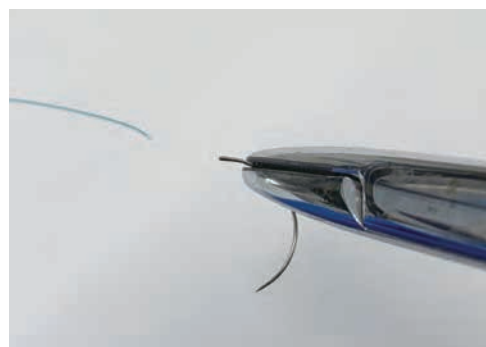
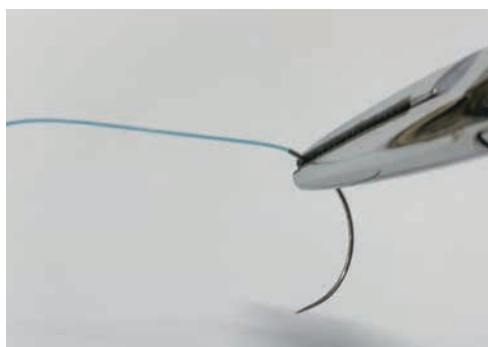

## 1. 針の把持位置: 針先近傍のまま引くと…

針先近傍は、テーパーがかかり細いため、把持したまま引抜こうとすると、針折れのリスクが生じます。

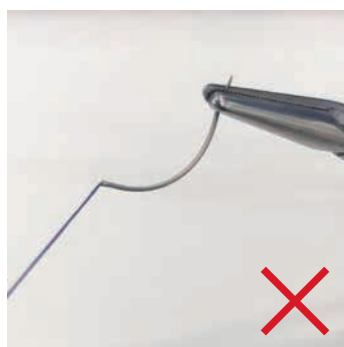
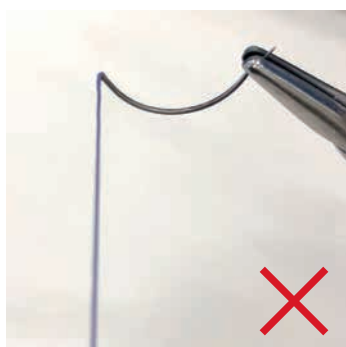

## 2. 引抜き方向

針と糸がストレートになる方向で引き抜いてください。  
針を引抜く方向が正しくないと、抜け難くなります。

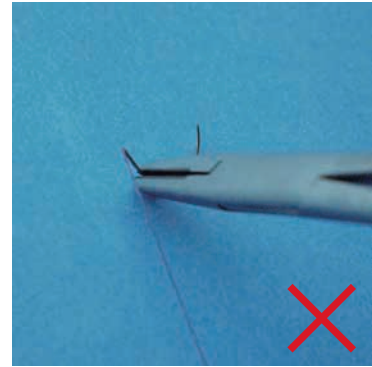
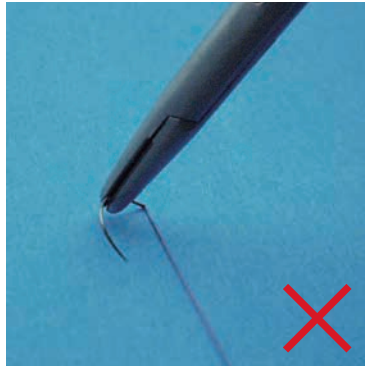
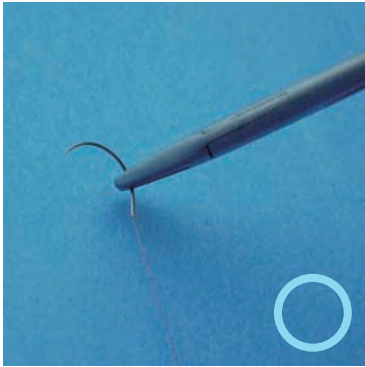

### 正しくない方向に無理に引くと…

引抜く方向によっては針と糸に不具合が生じます。

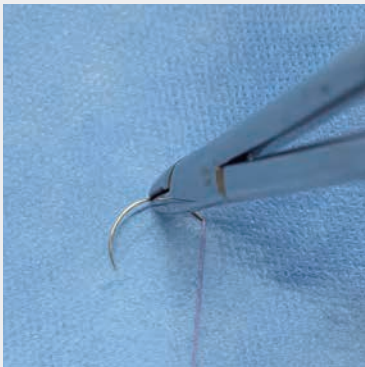

(真直ぐ引抜いた時)

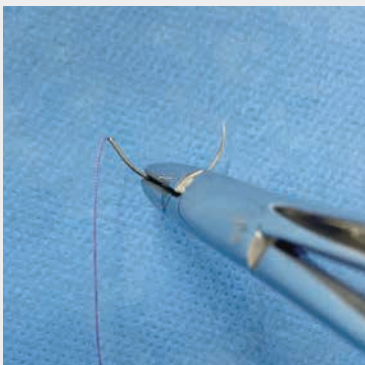

# Medtronic Sutures

## • 縫合糸製品情報

メドトロニックが提供する医療従事者向けサイトの製品情報ページです。

日本国内の医療従事者を対象に、医療機器を適正にご使用いただくための情報を提供しています。



吸収性縫合糸  
非吸収性縫合糸  
V-Loc™ クロージャーデバイス

## Clinical Education

縫合糸の  
分類とサイズ



縫合針の種類



縫合の基本



糸結び(結紮)



# Medtronic

コヴィディエンジャパン株式会社

Tel: 0120-998-971

[medtronic.co.jp](https://www.medtronic.co.jp)

使用目的又は効果、警告・禁忌を含む使用上の注意等の情報につきましては製品の電子添文をご参照ください。  
製品は、予告なく改良のための仕様変更や販売中止もございますので、あらかじめご了承下さい。

許可無く本カタログの内容の一部または全部の複製、転載を禁じます。

© 2024 Medtronic. Medtronic及びMedtronicロゴマークは、Medtronicの商標です。TMを付記した商標は、Medtronic companyの商標です。

SI-A1599